

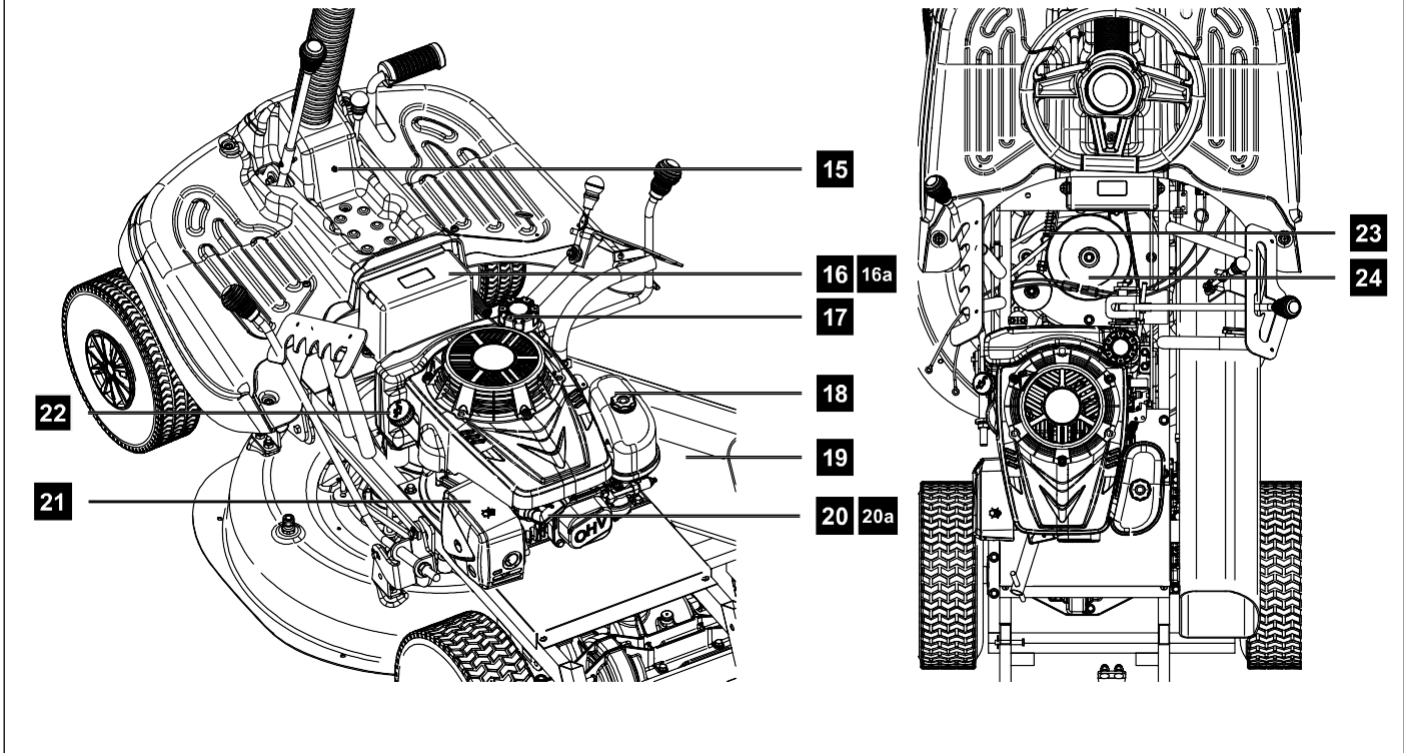

**MR196-61**

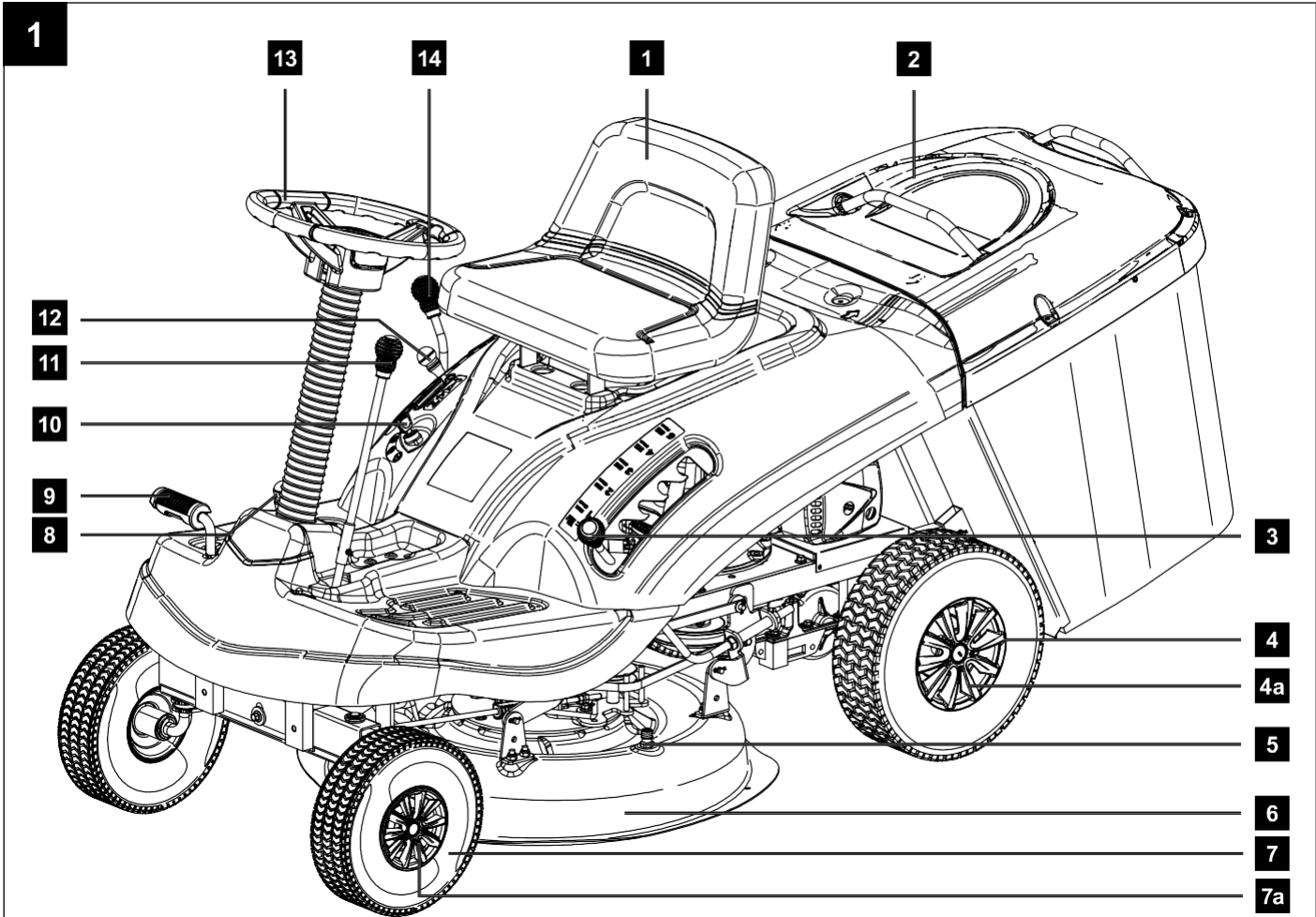

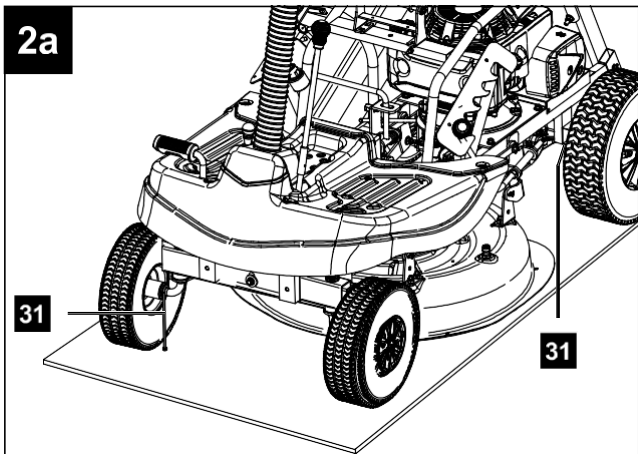

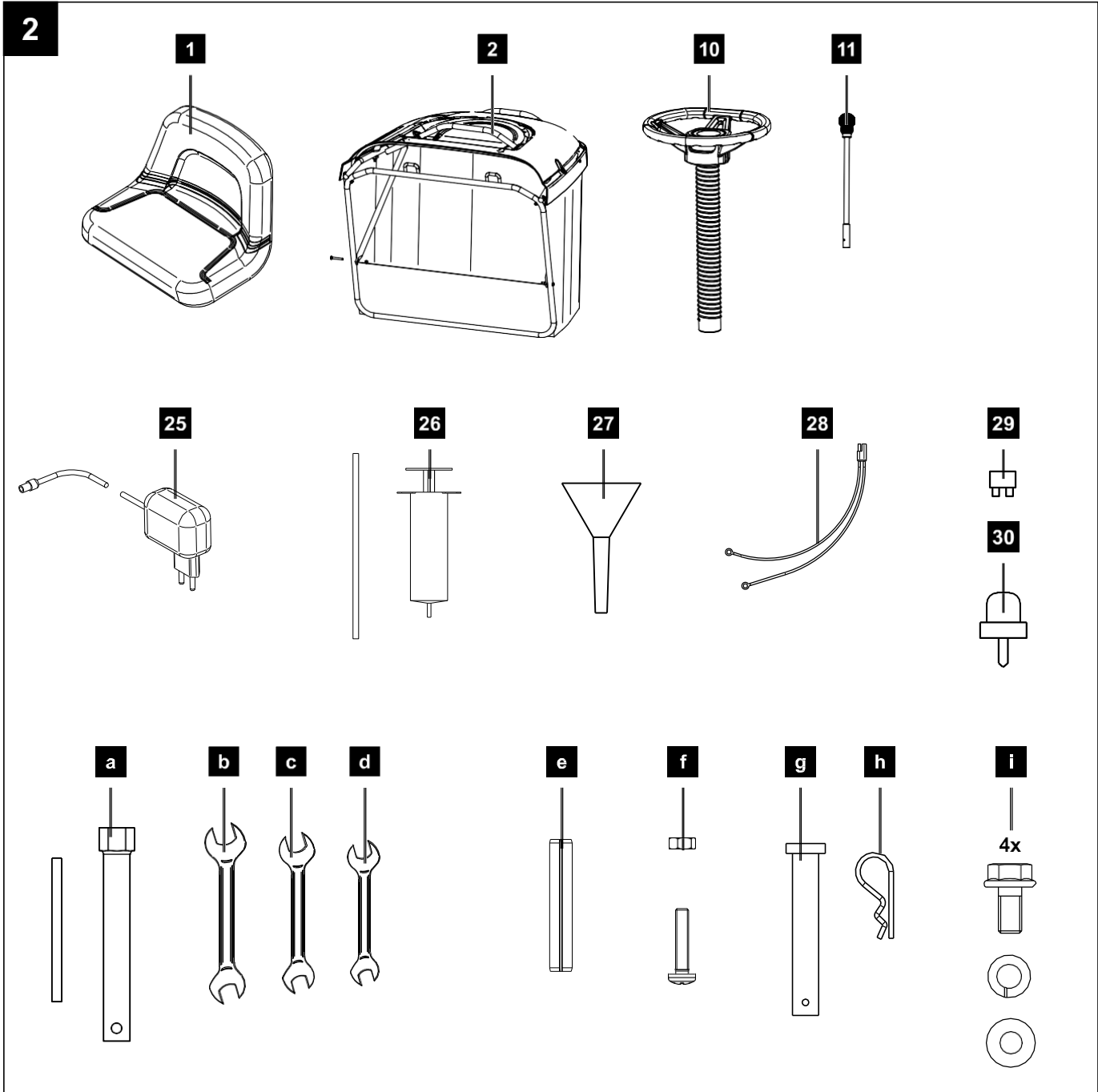





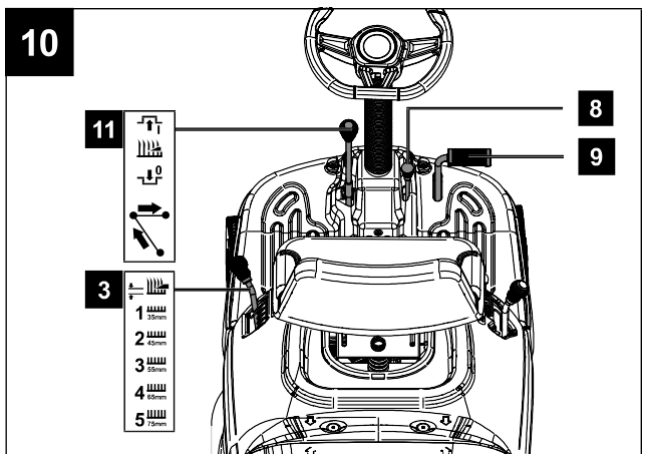
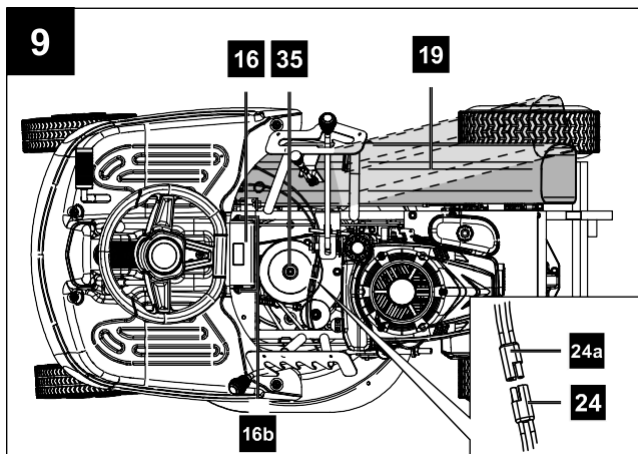
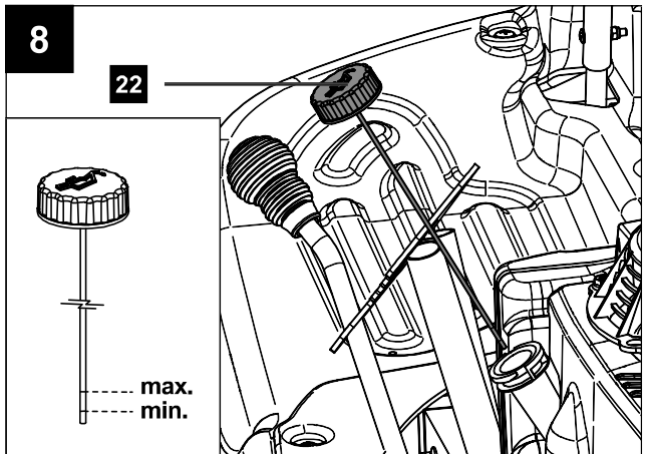
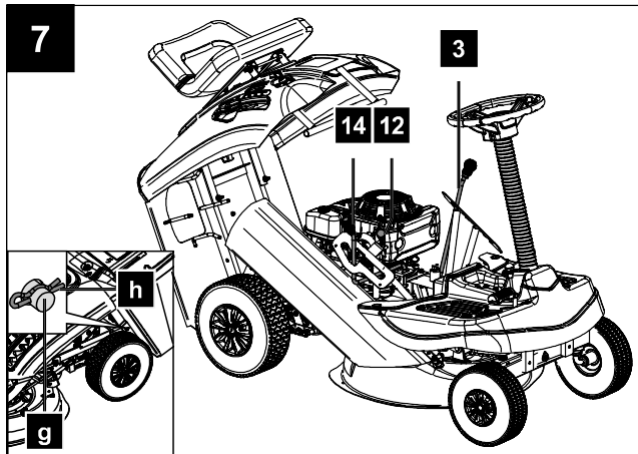
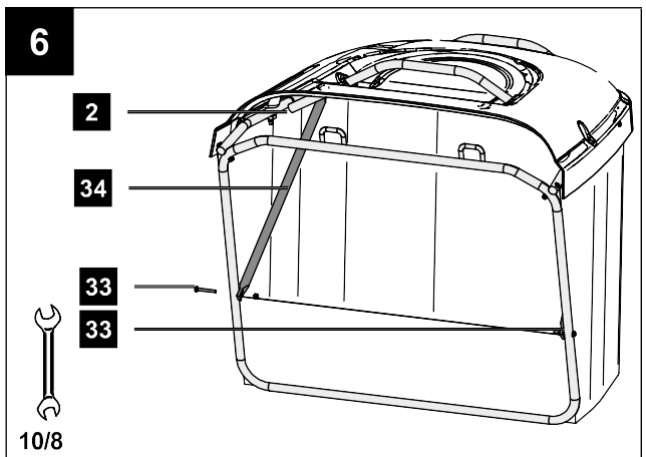
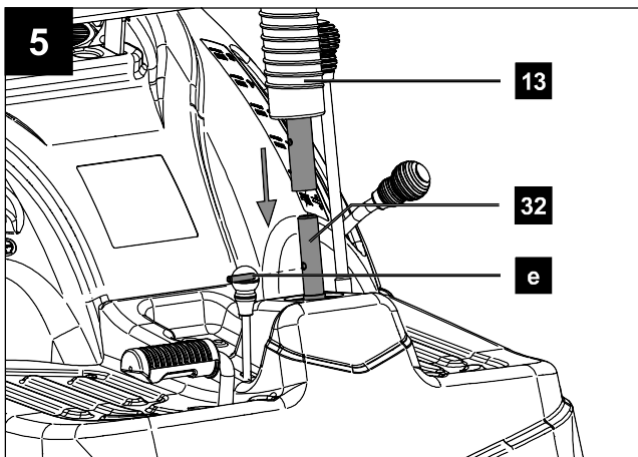
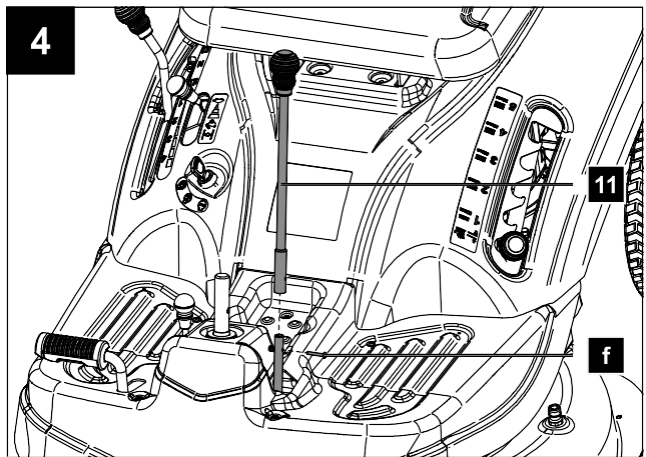
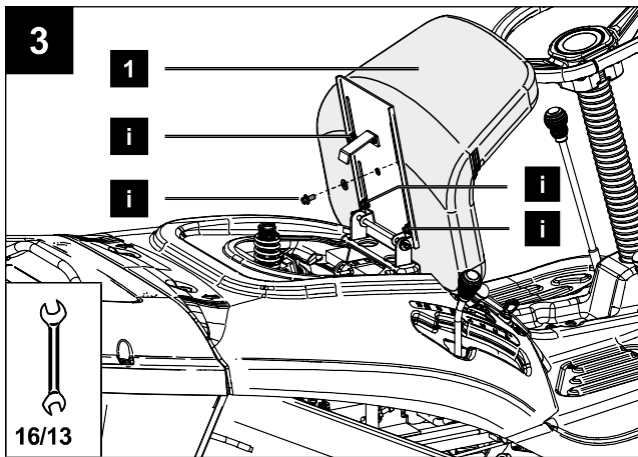

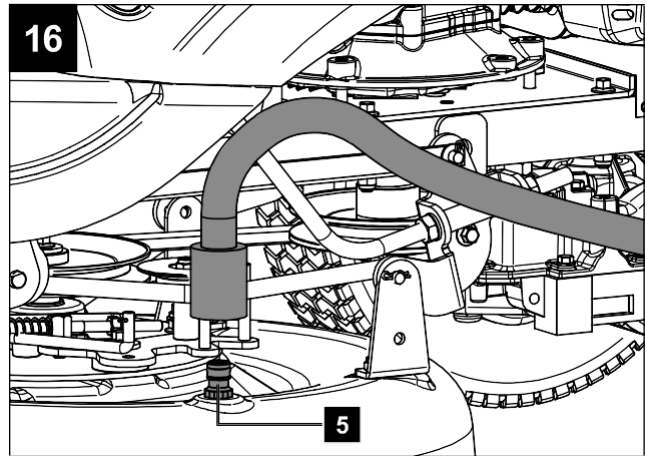
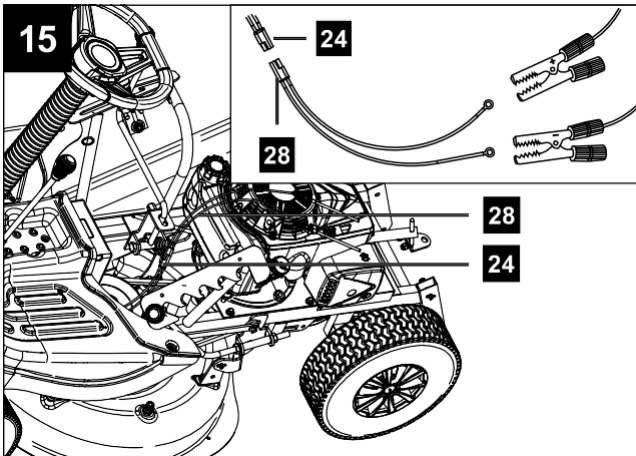
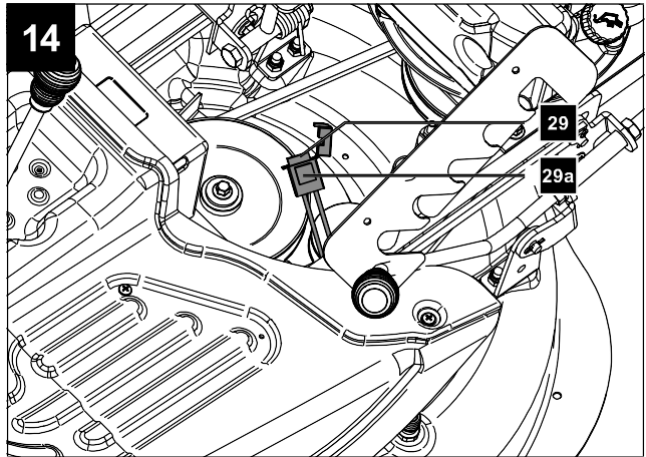
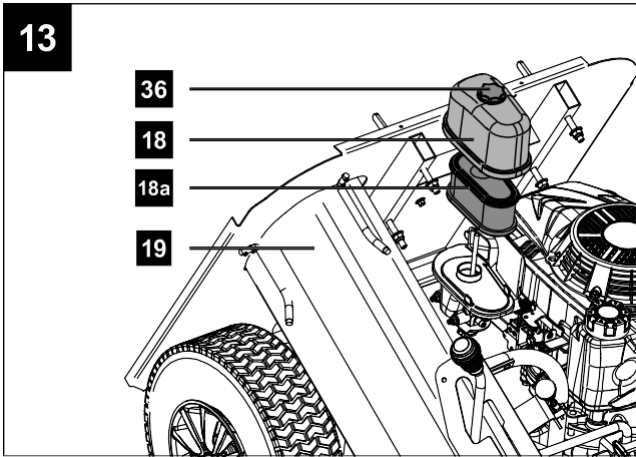
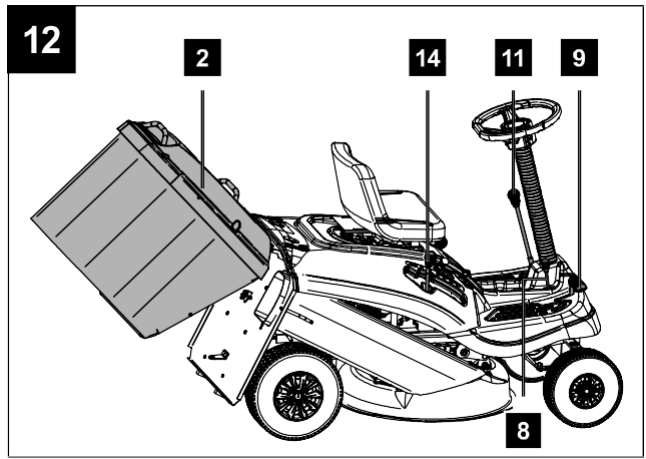
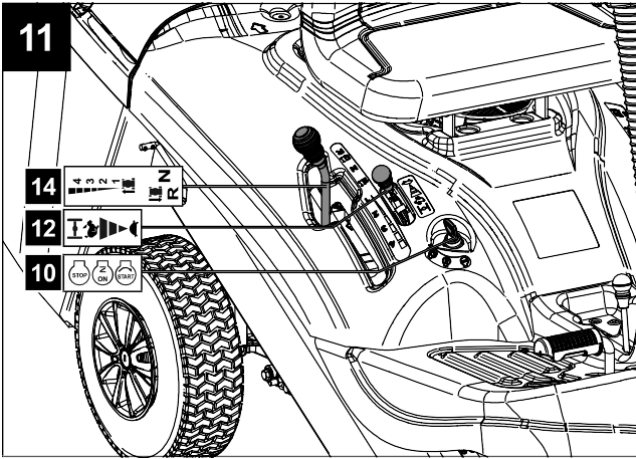

















<b>Indholdsfortegnelse:</b>	<b>Side:</b>
1. Forklaring til symbolerne på produktet.....	230
2. Indledning.....	233
3. Apparatbeskrivelse.....	233
4. Leveringsomfang (fig. 2).....	233
5. Tilsigtet brug.....	234
6. Sikkerhedsforskrifter.....	235
7. Tekniske data.....	238
8. Udpakning.....	238
9. Montering.....	239
10. Før ibrugtagning.....	239
11. Betjening.....	241
12. Transport.....	245
13. Rengøring og vedligeholdelse.....	245
14. Opbevaring.....	249
15. Bortskaffelse og genanvendelse.....	249
16. Afhjælpning af fejl.....	251
17. Overensstemmelseserklæring.....	258

## 1. Forklaring til symbolerne på produktet

Symbolerne i denne manual skal henlede din opmærksomhed på eventuelle risici. Det er vigtigt, at du forstår sikkerhedsymbolerne og forklaringerne i forbindelse med symbolerne. Selve advarselserne afhjælper ikke risici og kan ikke erstatte korrekte foranstaltninger til forebyggelse af ulykker.

	Overhold alle sikkerhedsforskrifter, før maskinen tages i brug .
	Inden ibrugtagningen skal man have læst og forstået hele brugsanvisningen.
	Fare for tilskadekomst! Undlad at køre eller slå græs på skrånninger over 10° (17 %) hældning. Undlad at køre eller slå græs i længderetningen. Kipfare!
	Apparatet må aldrig anvendes uden opsamlingskurv.
	Fare som følge af udslyngende dele, når motoren kører. Overhold ubetinget sikkerhedsafstanden.
	Sørg for, at andre personer overholder en tilstrækkelig sikkerhedsafstand . Uvedkommende personer må ikke komme nær apparatet.
	Fjern tændrørshætten, før vedligeholdelsesarbejde gennemføres
	Hold hænder og fødder væk fra de roterende plæneklipperknive .
	Hold hænder og fødder væk fra de roterende plæneklipperknive.
	Vigtigt. Udstødningsgasserne er giftige; undlad derfor at benytte motoren i områder uden ventilation.
	Pas på! Meget varm overflade - fare for forbrænding.
	Brug høre- og øjenværn!
	Bær sikkerhedssko, sikkerhedshandsker og tætsiddende tøj.
	PAS PÅ! Driftsstoffer er brand- og eksplosionsfarlige - fare for forbrænding.
	Tankindhold

	Ydelse
	slagvolumen
	Omdrejningstal
	Volumen opsamlingskurv
	Justering af klippehøjde min maks.
	Maks. hastighed
	Maks. hældning
	Maks. bredde
	Vægt
	Motorolie
	Der må ikke tankes, når motoren er varm eller kører.
	Længde plæneklipperkniv Maks. snitbredde.
	Garanteret lydeffektniveau
	Advarsel mod farlig elektrisk spænding
	Produktet opfylder gældende EU-direktiver.
	Træk tændingsnøglen ud, og følg anvisningerne i denne vejledning, inden der udføres arbejde på apparatet.

	Ladestik 12-V-jævnspænding
	STOP: Sluk motoren ON: Drift START: Start
	Bremse- og koblingspedal
	Låsebremse
	Choker/omdrejningstalregulering
	Gearskifte fremad
	Neutral
	Bakgear
	5-dobbelt justering af klippehøjde
	Slåmaskine TIL/FRA
	Apparatsikring
	Beskyttelsesklasse II
	Gamle apparater må ikke bortskaffes sammen med husholdningsaffald
<p>FARE!</p>	Signalord til angivelse af en overhængende farlig situation, som, hvis den ikke undgås, vil medføre død eller alvorlig personskade.
<p>ADVARSEL!</p>	Signalord til angivelse af en potentielt farlig situation, som, hvis den ikke undgås, kan medføre død eller alvorlig personskade.
<p>FORSIGTIG!</p>	Signalord til angivelse af en potentielt farlig situation, som, hvis den ikke undgås, kan medføre mindre eller moderat personskade.
<p>BEMÆRK</p>	Signalord til angivelse af en potentielt farlig situation, som, hvis den ikke undgås, kan medføre materielle skader på produktet eller ejendom/besiddelse.

## 2. Indledning

### PRODUCENT:

Scheppach GmbH  
Günzburger Straße 69  
D-89335 Ichenhausen

### KÆRE KUNDE

Vi ønsker dig rigtig god fornøjelse og held og lykke med arbejdet med dit nye apparat.

### BEMÆRK:

Iht. den gældende lov om produktansvar hæfter producenten af denne maskine ikke for skader, der opstår på eller i forbindelse med denne maskine i forbindelse med:

- utilsigtet behandling
- Tilsidesættelse af brugsanvisningen,
- reparation udført af tredjemand og/eller af ikke-autoriserede fagfolk
- montering og udskiftning af ikke-originale reservedele
- utilsigtet brug
- Svigt af det elektriske anlæg som følge af tilsidesættelse af de elektriske forskrifter og VDE-bestemmelserne 0100, DIN 57113 / VDE0113.

### Vær opmærksom på følgende:

Læs hele brugsanvisningens tekst igennem før montering og før ibrugtagning.

Formålet med denne brugsanvisning er at gøre det lettere for dig at lære apparatet at kende og benytte det som tilsigtet.

Brugsanvisningen indeholder vigtige oplysninger om, hvordan man bruger apparatet sikkert, professionelt og økonomisk, og hvordan man undgår farer, sparer reparationsomkostninger, reducerer driftsstop og øger apparatets driftssikkerhed og levetid.

Udover sikkerhedsbestemmelserne i denne brugsanvisning skal de forskrifter vedr. brug af apparatet, der måtte gælde i det enkelte land (brugslandet), overholdes til punkt og prikke.

Opbevar brugsanvisningen i nærheden apparatet; pak det ind i en plastikpose, så det er beskyttet mod smuds og fugt. Den skal læses og overholdes nøje af alle betjeningspersoner, før arbejdet startes.

Arbejde på apparatet må kun udføres af personer, der er instrueret i brug af apparatet, og som er informeret om de dermed forbundne farer. Den lovmæssige minimumsalder skal overholdes.

Ud over sikkerhedsforskrifterne i denne brugsanvisning og de særlige forskrifter, der gælder i brugslandet, skal de almindeligt anerkendte, tekniske regler, der gælder for lignende maskiner, overholdes.

Vi fraskriver os ethvert ansvar for ulykker eller skader, der måtte opstå som følge af tilsidesættelse af denne brugsanvisning og sikkerhedsforskrifterne.

## 3. Apparatbeskrivelse

1. Førersæde
2. Opsamlingskurv
3. Indstilling af klippehøjde
4. Hjul bagest
- 4a Hjulopper bagest
5. Vandtilslutning
6. Slåmaskine (beskyttelse)
- 6a. Plæneklipperkniv
7. Hjul foran
- 7a Hjulopper foran
8. Låsebremse
9. Bremse-/koblingspedal
10. Tændingslås
11. Slåmaskine TIL/FRA
12. Hastighedshåndtag
13. Rat
14. Gearskifte
15. Ladestik batteri
16. Batteriafdækning
- 16a Batteri
- 16b Skrue (batteri)
17. Tankdæksel
18. Luftfilterhus
- 18a Luftfilter
19. Udkastningskanal
20. Tændrørshætte
- 20a Tændrør
21. Udstødning
22. Olietankdæksel med målestok
23. Kilerem
24. Batteritilslutningskabel
- 24a Motortilslutningskabel
25. Oplader
26. Sprøjte
27. Tragt
28. Ladekabel til autooplader
29. Sikring 10A
- 29a Holder sikring
30. Tændingsnøgle
31. Anhugningskrog
32. Styrestuds
33. Skrue (opsamlingskurv)
34. Forstærkningsstivere
35. Skrue (remhjul)
36. Skrue (luftfilter)

## 4. Leveringsomfang (fig. 2)

- Benzin-rideplæneklipper
- Sæde (1)
- Opsamlingskurv (2)
- Ratstamme med rat (13)
- Gearstang slåmaskine (11)
- Oplader (25)
- Batteri (16a)
- Sprøjte 100 ml til olieudsugning med slange (26)



- Tragt (27)
- Ladekabel til autooplader (28)
- Sikring 10A (29)
- Tændingsnøgle 1x (30)
- Brugsanvisning

Værktøj:

- Tændrørnøgle (a)
- Gaffelnøgle 16/13 (b)
- Gaffelnøgle 12/10 (c)
- Gaffelnøgle 10/8 (d)

Monteringsmateriale:

- 1x spændebøsning Ø6 x 35 til ratstamme (e)
- 1x linsehovedskruer M4x20 med møtrik M4 til gearstang slåmaskine (f)
- 1x bolt Ø 8 mm til stabilitetssikring (g)
- Sikringssplint (h)
- 4x sekskantskruer M8x16 med skiver til sædefastgørelse (i)

## 5. Tilsigtet brug

Maskinen lever op til bestemmelserne i det gældende EF-maskindirektiv.

### Pas på! – Fare for ulykke!

Benzin-rideplæneklipperen er kun beregnet til plæneklipping, anden form for brug er ikke tilladt.

Før arbejdet startes, skal alle beskyttelses- og sikkerhedsanordninger være monteret på maskinen.

- Den person, der betjener maskinen, bærer ansvaret over for tredjemand i arbejdsområdet.
- Maskinen er beregnet til at blive betjent af en person.
- Læs og overhold alle sikkerheds- og farehenviisninger på maskinen.
- Sørg for, at alle sikkerheds- og farehenviisninger på maskinen altid er i læselig stand.
- Brug kun maskinen i teknisk fejlfri stand og som tilsigtet, samt sikkerheds- og farebevidst, under iagttagelse af brugsanvisningen!
- Især alle fejlfunktioner, der har indflydelse på sikkerheden, skal straks afhjælpes af dig selv (eller af tredjemand)!
- Producentens sikkerheds-, arbejds- og vedligeholdelsesforskrifter samt målene i de tekniske data skal overholdes.
- De pågældende uheldsforebyggende forskrifter og de øvrige, almindeligt anerkendte, sikkerhedstekniske regler skal overholdes.
- Maskinen må kun bruges, vedligeholdes eller repareres af sagkyndige personer, der er fortrolige med dette arbejde og som er informeret om de farer, der kan opstå. Producenten fraskriver sig ansvaret for skader, der skyldes, at der er foretaget ændringer på maskinen på eget initiativ.

- Maskinen må kun bruges med originalt tilbehør og originalt værktøj fra producenten.
- Enhver anden form for anvendelse regnes som værende i strid med tilsigtet brug. Producenten fraskriver sig ethvert ansvar for skader, der skyldes utilsigtet anvendelse; risikoen bæres alene af brugeren.
- Arbejd ikke med maskinen, hvis du ikke er sikker på, om en arbejdsbetingelse er sikker eller usikker.
- Den benzindrevede græsslåmaskine er egnet til brug i almindelige private haver. Ved græsslåmaskiner til almindelige private haver forstås maskiner, der normalt ikke bruges mere end 50 timer om året, og der især bruges til at pleje græsarealer eller græsplæner, men ikke til offentlige anlæg, parker, sportanlæg samt landbrugs-/skovbrugsvirksomheder.

På grund af den fysiske fare for brugeren eller andre personer må maskinen f.eks. ikke anvendes til følgende:

- til klipning af klatreplanter,
- til flisning og findeling af træ- og hækafklip,
- til rengøring af fortøve (støvsugning, bortblæsning),
- Snerydning ved hjælp af slåmaskine
- Plænepleje på tagbeplantninger
- til udjævning af jordhøjder som f.eks. muldvarpeskud.
- Transport af skæremateriale, undtagen i den medfølgende opsamlingskurv.
- Maskinen er ikke beregnet til offentlig vejtransport.
- Transport af personer (især af børn) og dyr er ikke tilladt.
- Stig aldrig op på slåmaskinen.
- Af sikkerhedsmæssige grunde må græsslåmaskinen ikke bruges som drivaggregat til andre arbejdsværktøjer og værktøjssæt af enhver art.

### ⚠ ADVARSEL

Læs for din egen sikkerheds skyld denne manual og de generelle sikkerhedsforskrifter grundigt igennem, før maskinen tages i brug. Gives maskinen videre til tredjemand, skal du sørge for, at brugsanvisningen følger med.

Vær opmærksom på, at vores apparater ikke er konstrueret til erhvervsmæssig, håndværksmæssig eller industriel brug. Vi fraskriver os ansvaret, hvis apparatet bruges i erhvervs-, håndværks- eller industrivirksomheder samt til lignende arbejde.

## 6. Sikkerhedsforskrifter

### ⚠ Pas på!

Ved brug af maskinen skal bestemte sikkerhedsforanstaltninger overholdes for at forhindre kvæstelser og skader. Læs derfor denne brugsanvisning/sikkerhedsanvisningerne omhyggeligt igennem. Opbevar denne brugsanvisning sikkert, så du altid kan få fat i informationerne. Udleveres apparatet til andre personer, bedes også denne brugsanvisningen/sikkerhedsforskrifterne udleveret. Vi fraskriver os ethvert ansvar for ulykker eller skader, der måtte opstå som følge af tilsidesættelse af denne brugsanvisning og sikkerhedsforskrifterne.

### Følgende personer må ikke anvende enheden:

- Børn, personer med begrænsede fysiske, sensoriske eller psykiske evner eller manglende erfaring og viden eller personer, der ikke er fortrolige med anvisningerne, må aldrig bruge maskinen.
- Tillad aldrig børn eller unge under 16 år at bruge maskinen. Lokale bestemmelser kan fastlægge brugerens mindstealder.
- Brug kun maskinen, når du er udhvilet og i en god fysisk og psykisk tilstand. Hvis du er helbredsmæssigt begrænset, bør du spørge din læge, om det er muligt at arbejde med maskinen.

Efter indtagelse af alkohol, stoffer eller medicin, som påvirker reaktionsevnen, må der ikke arbejde med maskinen.

### ⚠ Personers sikkerhed

#### **Pas på! Sundhedsfare pga. vibrationer!**

For stor belastning på grund af vibrationer kan medføre kredsløbs- eller nerveskader, især hos mennesker med kredsløbsproblemer. Kontakt en læge, hvis der opstår symptomer, som kan være blevet udløst af vibrationer. Sådanne symptomer, som hovedsageligt opstår i fingre, hænder eller håndled, kan være følgende:

- Følelsesløshed
- Smerter
- Muskelsvaghed
- Misfarvning af huden
- Ubehagelig uro.

Hold fast i styret med begge hænder, dog ikke forkrampet, på de foreskrevne steder under arbejdet. Planlæg arbejdstiderne, så højere belastninger over en længere periode kan undgås.

**Advarsel!** Dette elværktøj fremstiller et elektromagnetisk felt under driften. Dette felt kan under bestemte omstændigheder forringe aktive eller passive medicinske implantater. For at forringe faren for alvorlige kvæstelser eller kvæstelser med døden til følge anbefales det personer med medicinske implantater at gå til læge og kontakte producenten af det medicinske implantat, før elværktøjet betjenes.

## Beklædning og udstyr

- Under arbejdet skal der altid bære fast fodtøj med skridsikker sål. Arbejd aldrig barfodet eller f.eks. i sandaler.
- Maskinen må kun tages i brug med lange bukser og tætsiddende tøj.
- Bær aldrig løst tøj, som kan hænge fast i bevægelige dele (betjeningsarme) – heller ikke smykker, krager eller sjaler.
- Ved vedligeholdelses- og rengøringsarbejde samt ved transport af maskinen skal du også altid bære faste handsker og sørge for at binde langt hår sammen og sikre det (hovedtørklæde, kasket osv.).
- Under slibning af plæneklipperkniven skal der bæres egnede beskyttelsesbriller.

### Under arbejdet

- Arbejd aldrig, mens personer, især børn, eller dyr, er i nærheden. Sørg for, at græs aldrig kastes ud i retning mod tredjemand.
- Brug ikke produktet i regnvejr, uvejr og især ikke, hvis der er fare for lynnedslag.

### Udstødningsgas:

- Livsfare pga. forgiftning! Ved utilpashed, hovedpine, synsforstyrrelse (f.eks. et synsfelt, der bliver mindre), høreforstyrrelse, svimmelhed, aftagende koncentrationsevne skal arbejdet straks indstilles. Disse symptomer kan bl.a. forårsages af for høje koncentrationer af udstødningsgas.
- Maskinen udvikler giftige udstødningsgasser, så snart forbrændingsmotoren kører. Disse gasser indeholder kulilte, en farve- og lugtløs gas, samt andre skadelige stoffer. Forbrændingsmotoren må aldrig tages i brug i lukkede eller dårligt ventilerede rum.
- Forbrændingsmotorens udstødningsgasser sendes ud i det fri foran venstre baghjul. Ved arbejde med maskinen skal du sørge for, at dette område altid er rent og aldrig tildækkes, så der ikke samler sig udstødningsgasser.

### ⚠ Arbejdspladssikkerhed

- Kontroller området fuldstændigt, hvor maskinen skal anvendes, og fjern alle sten, grene, kabler, ben og andre fremmedelementer, som kan blive slynget op af maskinen. Forhindringer (f.eks. træstumper, rødder) kan nemt overses i det høje græs.
- Før arbejdet med maskinen skal du derfor markere alle fremmedobjekter (forhindringer), som gemmer sig i græsplanen, og som ikke kan fjernes.
- Vær opmærksom på fordybninger (huller) i terrænet og andre ikke-synlige faresteder. Forhindringer kan nemt overses i det høje græs.

- Anvend maskinen særligt forsigtigt, hvis du arbejder i nærheden af skråninger, terrænkanter, grave og diger. Sørg især for at holde tilstrækkelig afstand til sådanne faresteder.
- Vær særligt forsigtig ved uoverskuelige steder, buske, træer og andre forhindringer, bag hvilke der kan befinde sig personer, især børn, eller dyr.
- Stands straks benzin-rideplæneklipperen, og sluk plæneklipperkniven, hvis nogen betræder plæneklipperområdet.
- Hold altid øje med området foran køretøjet. Vær opmærksom på forhindringer for at kunne undvige dem rettidigt.
- Før enhver bakning skal du kontrollere området bag benzin-rideplæneklipperen og frakoble påbygningsaggregatet, hvis dette forefindes. Slå aldrig græs baglæns, hvis dette ikke er strengt nødvendigt. Når du slår græs baglæns, skal du være særligt opmærksom og skal før påbegyndelse af plæneklippingen grundigt kontrollere hele området bag benzin-rideplæneklipperen.
- Ved arbejde inden for en gruppe skal du altid meddele de andre rettidigt om, hvad du påtænker at gøre. Overhold sikkerhedsafstanden!
- Før enhver retningsændring skal kørehastigheden reduceres, så brugeren til enhver tid kan bevare kontrollen over maskinen, og benzin-rideplæneklipperen heller ikke kan vælte.
- Ved arbejde i nærheden af veje og ved krydsning af trafikveje skal du være opmærksom på andre trafikanter.
- Det er nødvendigt at være særligt opmærksom ved græsslåning i nærheden af veje, cykelstier og gangstier. Dele, som slynges væk, kan forårsage alvorlige kvæstelser og skader.

### △ Omgang med benzin

#### △ Livsfare! Benzin er giftig og ekstremt brændbar.

- Opbevar kun benzin i hertil indrettede og godkendte beholdere (dunke). Tankbeholdernes lukkeklapper skal altid skrues ordentligt på og spændes fast. Defekte lukninger skal udskiftes af sikkerhedsårsager.
- Hold benzin på afstand af gnister, åben ild, vågeflammer, varmekilder og andre antændelseskilder. Rygning er forbudt!
- Tank kun udendørs, og ryg ikke imens.
- Stands forbrændingsmotoren, og lad den køle af inden tankningen.
- Der skal påfyldes benzin, før forbrændingsmotoren startes. Når forbrændingsmotoren kører, eller hvis maskinen er meget varm, må tanklukningen ikke åbnes, og der må ikke påfyldes benzin.

- Åbn tanklukningen forsigtigt og langsomt. Afvent trykdulning, og tag først derefter tankdækslet helt af.
- Brug en passende tragt eller et påfyldningsrør til tankningen, så der ikke kan spildes brændstof på forbrændingsmotoren og huset og/eller plænen.

#### Undgå at overfylde brændstoftanken!

- For at give plads til, at brændstoffet kan udvide sig, må man aldrig fylde brændstoftanken højere end underkanten af påfyldningsstudsens. Se de yderligere oplysninger i brugsanvisningen til forbrændingsmotoren.
- Hvis der er spildt benzin, må man ikke starte forbrændingsmotoren, før det benzin-forurenede område er blevet rensset. Undgå ethvert forsøg på at tænde motoren, til benzindampene er fordampet (tørres af).
- Tør straks spildt brændstof op.
- Hvis der kommer benzin på tøjet, skal dette skiftes.
- Tankdækslet skal skrues ordentligt på og spændes fast efter hver tankning. Apparatet må ikke tages i brug uden påskruet originalt tankdæksel.
- Af sikkerhedsårsager skal man med jævne mellemrum kontrollere brændstoffledningen, brændstoftanken, tanklukningen og tilslutningerne for skader, ældning (skørhed), for korrekt montering og utætheder, og man skal foretage udskiftning efter behov.
- Tanken må kun tømmes udendørs.
- Brug aldrig drikkevarerflasker eller lignende til at bortskaffe eller opbevare driftsstoffer, som f.eks. brændstof. Folk, især børn, kunne blive fristet til at drikke af det.
- Opbevar aldrig apparatet med benzin i tanken inde i en bygning. Benzindampe kan komme i kontakt med åben ild eller gnister og blive antændt.
- Undlad at stille apparat og brændstofbeholder i nærheden af varmeapparater, strålevarmere, svejseapparater eller andre varmekilder.

#### Eksplodingsfare!

Hvis der under drift konstateres en defekt på tanken, på tankdækslet eller på brændstofførende dele (brændstoffledninger), skal forbrændingsmotoren straks slukkes. Derefter tages kontakt til en faghandler.

#### Batterisikkerhed

- For at undgå gnistdannelse fra kortslutninger, skal man altid frakoble det negative (–) kabel fra batteriet først og tilslutte det til sidst.
- Ryg aldrig, når der arbejdes med batteriet. Hold gnister, åbne flammer og andre varmekilder på afstand af batteriet.

- Der skal udvises særlig forsigtighed ved brug af startkabler. Vær opmærksom på de pågældende anvisninger for at undgå skader på benzin-rideplæneklipperen (især starteren må maks. betjenes i 10 sekunder).
- Batteriet må aldrig åbnes og ikke falde på gulvet.
- Oplad altid batteriet i et lukket, godt ventileret område, der er tørt og beskyttet mod vejr og vind.
- Undgå at kortslutte batteriets tilslutninger.
- Deforme eller defekte (lækkende) batterier må ikke anvendes og skal udskiftes og bortskaffes på en miljøvenlig måde. Overhold de landespecifikke forskrifter.
- Der kan lække væske fra defekte batterier. Undgå kontakt! Ved tilfældig kontakt skal der skylles efter med vand. Hvis man får væske i øjnene, skal man søge yderligere lægehjælp. Udslip af batterivæske kan forårsage hudirritation, forbrænding og kemisk ætsning.
- Undersøg med jævne mellemrum tilslutningskablerne på batteriet visuelt for skader. Få beskadigede kabler udskiftet af en fagmand.
- Sikringerne må aldrig kortsluttes. Brug aldrig sikringer med andre værdier end den specificerede værdi (ampere).

#### ⚠ Sikkerhedsanvisninger for benzin-rideplæneklippere

##### Start:

- Maskinen må kun startes fra førersædet.
- Start maskinen på et plant underlag, ikke på en skrænt.
- Forbrændingsmotoren må kun startes i et godt ventileret arbejdsområde, især i garager skal du være opmærksom på tilstrækkelig udluftning.
- Før forbrændingsmotoren startes, skal du frakoble skæreværktøj, påbygningsaggregater og drev samt trykke bremsepedalen helt fast.
- Ved start skal du sørge for at holde en tilstrækkelig afstand mellem fødder og skæreværktøj.
- Start ikke motoren, hvis du står foran udkastningskanalen.
- Løft eller bær aldrig en græsslåmaskine, mens motoren går.
- Brug af maskinen med for stor hastighed kan øge faren for uheld.
- Start aldrig forbrændingsmotoren ved at kortslutte starterens klemme. Hvis den normale startkreds omgås, kan benzin-rideplæneklipperen pludselig sætte i bevægelse.
- Start aldrig forbrændingsmotoren, hvis du konstaterer benzinlugt – **Eksplodingsfare!**

##### Arbejdsindsats:

#### ⚠ Advarsel – Fare for kvæstelser!

- Vær opmærksom på plæneklipperknivens arbejdsområde. Før aldrig hænder eller fødder hen mod eller ind under roterende dele. Rør aldrig ved den roterende plæneklipperkniv. Hold dig altid på afstand af udkaståbningen. Der skal altid overholdes en tilstrækkelig sikkerhedsafstand.
- Arbejd kun ved dagslys eller ved god kunstig belysning.
- Ved kørsel uden for plænen, eller når der ikke slås græs, skal plæneklipperkniven frakobles, og slåmaskinen skal bringes i højeste klippeposition.
- Der skal køres uden om objekter, som gemmer sig i grønsværen (plænesprinklere, pæle, vandventiler, fundamenter, elektriske ledninger osv.). Kør aldrig over sådanne fremmedobjekter.
- Hold altid fast i rattet med begge hænder under kørslen.
- Vær særligt forsigtig ved kørsel på græsarealer og andre ujævne arealer, da rattet kan dreje af sig selv på grund af huller, bakker, slag osv.
- **Fare for kvæstelser på hænder og fingre!**
- Kør altid med passende hastighed.
- Tøm kun opsamlingskurven fra førersædet.
- Før tømning af opsamlingskurven skal du altid frakoble plæneklipperkniven og vente, indtil den er i stilstand.

Frakobl drevet, sluk forbrændingsmotoren, og vent, indtil plæneklipperkniven står helt stille, aktivér parkeringsbremsen, og træk tændingsnøglen ud:

- før blokeringer løsnes eller tilstopninger fjernes i udkastningskanalen,
- før du kontrollerer, rengør eller arbejder på benzin-rideplæneklipperen,
- hvis plæneklipperkniven rammer et fremmedlegeme. Søg efter skader på maskinen og på skæreværktøjet, og få de nødvendige reparationer udført, før du starter igen,
- hvis maskinen begynder at vibrere usædvanligt kraftigt. Omgående kontrol er påkrævet,
- når maskinen forlades eller transporteres.

#### Restrisici og beskyttelsesforanstaltninger

##### Manglende overholdelse af ergonomiske principper

##### Manglende brug af personlige værnemidler (PSA)

Skødesløs eller manglende brug af personlige værnemidler kan føre til alvorlige kvæstelser.

- Brug forskrevne værnemidler.

##### Menneskelig adfærd, forkert adfærd

- Vær altid meget koncentreret under arbejdet.

⚠ **Restrisiko** kan ikke udelukkes.

## Fare som følge af støj

### Høreskader

Længere ubeskyttet arbejde med maskinen kan føre til høreskader.

- Brug principielt høreværn.

### Adfærd i nødstilfælde

Skulle der evt. opstå et uheld, skal man yde den nødvendige førstehjælp og hurtigst muligt kontakte kvalificeret læge.

## 7. Tekniske data

Motortype	4-takt luftkølet
Slagvolumen	196
Omdrejningstal under arb	3000/min
Ydelse	4,8 kW / 6,5 HK
Brændstof	Alm. Blyfri 95
Tankindhold	1,2 l
Motorolie	SAE 30 / 10W40
Tankindhold olie	0,6 l
Klippehøjde	5 højder
Opsamlingskurv	150 l
Klippebredde	61 cm
Klippehøjde	35-75 mm
Vægt	115 kg
Hastighed	1,5-2,0-3,0-4,6 km/t
Hastighed bakgear	2,3 km/t
Forhjul	10x4,00-4
Lufttryk forhjul	1,3 bar
Baghjul	13x5,00-6
Lufttryk Baghjul	1,8 bar
Batteritype	Bly
Spænding	12 V
Kapasitet	7 Ah

Forbehold for tekniske ændringer!

Information om støj udvikling iht. de gældende standarder:

målt i henhold til ISO 5395-1:2013:

Lydtryk $L_{PA}$ .....	79,6 dB
Måleusikkerhed K.....	2,5 dB
Lydeffekt $L_{WA}$ .....	94,34 dB
Måleusikkerhed K.....	1,08 dB

Brug høreværn.

Støjpåvirkning kan føre til høretab.

målt i henhold til ISO 5395-1:

Vibration $a_n$ (krop).....	3,761 m/s <sup>2</sup>
Vibration $a_n$ (hånd-arm - rat) .....	4,969 m/s <sup>2</sup>
Måleusikkerhed K.....	1,5 m/s <sup>2</sup>

Begræns støj udvikling og vibrationer til et minimum!

- Anvend kun fejlfrie produkter.
- Vedligehold og rengør produktet med jævne mellemrum.
- Tilpas arbejdsmåden efter produktet.
- Undlad at overbelaste produktet.
- Få evt. produktet kontrolleret.
- Sluk produktet, når det ikke benyttes.
- Brug beskyttelseshandsker.

Ved længere tids anvendelse af benzin-rideplæneklipperen kan der opstå vibrationsbetingede kredsløbsforstyrrelser ('hvide fingre' også kaldet Morbus Raynaud).

Oplysninger om varigheden af brugen kan ikke gives i dette tilfælde, da dette kan variere fra person til person.

Følgende faktorer kan have denne påvirkning:

- Kredsløbsforstyrrelser i brugerens hænder
- Lave udetemperaturer
- Lange anvendelsestider

Derfor anbefales det at bære varme arbejdshandsker og indlægge regelmæssige arbejds pauser.

## 8. Udpakning

1. Åbn emballagen, og fjern emballagematerialet.
2. Kontrollér, om leveringsomfanget er fuldstændigt.
3. Kontrollér maskinen og tilbehørsdelene for transportskader.
4. Fjern begge fastgørelseskroge (31) ved hjælp af gaffelnøglen 16/13 (b). (fig. 2a)
5. Pump alle 4 dæk (4 + 7) med en almindelig fodpumpe (ikke en del af leveringsomfanget) ved forinden at trække hjulkapperne (4a + 7a) af fælgen og fjerne kappen på ventilen. Drej hjulkappen mod uret, og træk den af fælgen.  
Det korrekte dæktryk er 1,3 bar på forhjulene (7) og 1,8 bar på baghjulene (4).
6. **Pas på! - Skæringsfare!** Brug beskyttelseshandsker!
7. Tag forsigtigt benzin-rideplæneklipperen af pallen sammen med 3 andre personer.
8. Tag fat i maskinen på rammen - ikke på plastbeklædningen!
9. Opbevar så vidt muligt emballagen frem til udløbet af garantiperioden.

### ⚠ FARE

**Apparatet og emballeringsmaterialet er ikke legetøj! Børn må ikke lege med plastposer, folie og smådele! Fare for slugning og kvælning!**

## 9. Montering

### ⚠ ADVARSEL!

#### Fare for kvæstelser og beskadigelser!

Anvendelse af forkerte reserve- og tilbehørsdele kan medføre kvæstelser og beskadigelser. Disse kan løsne sig og blive slynget væk. Derudover er det muligt at produktets ydeevne forringes.

- Benyt kun originale reserve- og tilbehørsdele fra producenten. Originale reservedele eller tilbehør fås hos faghandleren.
- Ved manglende overholdelse er det muligt at produktets ydeevne forringes, og dele kan løsne sig.
- Ved manglende overholdelse bortfalder garantien.

Ved leveringen er nogle dele afmonteret. Samlingen er nem, hvis de efterfølgende henvisninger overholdes.

### Bemærk!

Ved samling og/eller vedligeholdelsesarbejde har du brug for følgende ekstra værktøj, der ikke er en del af leveringsomfanget:

- et målebæger 1 liter (olie/benzinresistent)
- en benzindunk (5 liter er nok til ca. 5 driftstimer)
- en tragt (der passer til benzinpåfyldningsstudsens på tanken)
- husholdningsklude (til at tørre olie / benzinrester væk med; bortskaffes på tankstationen)
- en benzin-opsugningspumpe (plastikudførelse, fås i byggemarkeder)
- 0,6 l motorolie SAE 30
- en lille hammer

### 9.1 Montering af sæde (fig. 3)

1. Monter sædet (1) ved først at sætte de 4 sekskantskruer M8x16 inkl. underlags-/spændskiver (i) på med hånden ved hjælp af gaffelnøglen 16/13 (b).
2. Indstil den ønskede sædeposition ved at forskyde sædet. Sørg for, at du sikkert kan nå betjeningsarmene og pedalen.
3. Spænd nu de 4 sekskantskruer (i) ved hjælp af gaffelnøglen 16/13 (b).

### 9.2 Montering af arm til slåmaskine (fig. 4)

1. Monter armen (11) til slåmaskinen med den medfølgende linsehovedskruer M4x20 (f) og ved hjælp af en stjerneskruestrækker og en gaffelnøgle (7 mm) (er ikke en del af leveringsomfanget).

### 9.3 Montering af ratstamme (fig. 5)

1. Sæt ratstammen med rattet (13) ind i styrestudsens (32).
2. Sørg i den forbindelse for, at borehullerne ligger over hinanden.
3. Bank derefter spændebøsningen (e) ind med en hammer (ikke en del af leveringsomfanget).

### 9.4 Montering og tilkobling af opsamlingskurv (fig. 6)

1. Fjern først skrue (33) på opsamlingskurven (2) med en stjerneskruestrækker (ikke en del af leveringsomfanget) og den medfølgende gaffelnøgle 10/8 (d).
2. Skru derefter forstærkningsstiverne (34) fast på opsamlingskurven (2).
3. Hold opsamlingskurven (2) med en hånd på opsamlingskurvens håndtag og den anden hånd i åbningen på bagsiden.
4. Læg opsamlingskurven (2) symmetrisk på foringen. Juster i den forbindelse opsamlingskurven (2) i forhold til benzin-rideplæneklipperen.
5. Vip opsamlingskurven (2) let fremad med den anden hånd, så den forreste del af opsamlingskurven (2) går i indgreb.
6. Sving nu opsamlingskurven (2) ned igen.
7. Kontrollér, at opsamlingskurven (2) sidder korrekt.

### 9.5 Kontrol af udkastningskanal (fig. 9)

Kontrollér udkastningskanalen (19) for skader, og fjern evt. græsrester.

Få udkastningskanalen udskiftet af en fagmand i tilfælde af en skade.

## 10. Før ibrugtagning

### ⚠ ADVARSEL!

#### Sundhedsfare!

Indånding af benzin-/smøreoliedampe og udstødningsskader kan forårsage alvorlige sundhedsskader, bevidstløshed og i ekstreme tilfælde dødsfald.

- Indånd ikke benzin-/smøreoliedampe og udstødningsskader.
- Brug kun produktet udendørs.

Før hver ibrugtagning skal produktet kontrolleres for følgende:

- at drivmiddelsystemet er tæt;
- at beskyttelsesanordningerne og skæreanordningen er i fejlfri tilstand og intakte;
- at samtlige forskruninger sidder ordentligt fast;
- Let og ubesværet gang af alle bevægelige dele.

Kontrollér før hver ibrugtagning,

- om skæreværktøjet og hele skæreenheden (plæneklipperkniv, knivkobling, knivbremse, fastgørelsesbolte, slåmaskinehus) er i fejlfri stand. Vær særligt opmærksom på sikkert fæste, skader og slitage.
- om tankdækslet er skruet fast.
- om tanken og brændstofførende dele samt tankdækslet er i fejlfri stand.
- om sikkerhedsanordningerne er i fejlfri stand og fungerer korrekt.

- om dæk (lufttryk, skader, slitage) og ramme er i fejlfri stand. Skrueforbindelserne skal kontrolleres for solidt fæste. Der skal især udføres alt vedligeholdelsesarbejde, som er anført i serviceplanen under rubrikken "Før enhver ibrugtagning".

Udskift defekt og alle andre slidte og beskadigede dele, før maskinen tages i brug. Ulæselige eller beskadigede faresætninger og advarsler på maskinen skal udskiftes.

Kontakt en forhandler ved behov.

## Brændstof og olie

### BEMÆRK!

#### Fare for beskadigelse!

Hvis der anvendes forkert opbevaret eller ikke aftappet brændstof, kan karburatoren blive tilstoppet, eller motorens funktion kan blive forringet.

- Kom unødvendigt brændstof i en lufttæt beholder, og opbevar denne mørkt og køligt.
- Brug kun beholdere, der er beregnet og godkendt til transport og opbevaring af drivmidler.

### 10.1 Opklapning af karosseri (fig. 7)

1. Sæt gearskiftet (14) i position N, omdrejningsarmen (12) i position skildpadde og indstillingen af klippehøjde (3) i position 5.
2. Fjern plasthåndtagene.
3. Fjern stabilitetssikringsbolten (g). Du skal i den forbindelse fjerne sikrings-splinten (h).
4. Klap karosseriet op.

### 10.2. Påfyld motorolie, og forbind batterikablerne (fig. 8 + 9)

#### △ Pas på!

**Der er ingen olie på motoren ved levering. Påfyld derfor ubetinget olie, før maskinen tages i brug. Brug multigrade-olie (SAE 30) til dette. Oliestanden i motoren skal kontrolleres hver gang, før arbejdet påbegyndes.**

1. Klap karosseriet op som beskrevet under 10.1.
2. Åbn olietankdækslet (22), og fyld tanken med olie (SAE 30) ved hjælp af tragten (27). Vær opmærksom på den maksimale påfyldningsmængde.
3. Luk derefter olietankdækslet (22) igen.
4. Forbind batteritilslutningskablet (24) med motortilslutningskablet (24a) (fig. 9).
5. Klap karosseriet ned igen, og skru plasthåndtagene (14), (12) og (3) på igen. Ved nedklapning skal du være opmærksom på positioneringen af udkastningskanalen (19), gearskiftet (14), omdrejningsarmen (12) og indstillingen af klippehøjde (3) (se fig. 7).
6. Sæt stabilitetssikringsbolten (g) ind, og sørg for at sikre den med sikrings-splinten (h).
7. Sæt opsamlingskurven (2) fast.

### △FARE!

#### Fare for brand og eksplosion!

Ved påfyldning kan brændstof antændes og evt. eksplodere. Dette medfører alvorlige forbrændinger eller dødsfald.

- Deaktiver motoren, og lad den køle af.
- Varme, flammer og gnister skal holdes på afstand.
- Brændstof må kun påfyldes udendørs.
- Brug beskyttelseshandsker.
- Undgå kontakt med hud og øjne.
- Start maskinen i en afstand af mindst 3 m fra det sted, hvor brændstoffet blev påfyldt.
- Vær opmærksom på utætheder. Motoren må ikke startes, hvis der løber benzin ud.

### △ ADVARSEL!

#### Sundhedsfare!

Indånding af benzin-/smøreoliedampe kan forårsage alvorlige sundhedsskader, bevidstløshed og i ekstreme tilfælde dødsfald.

- Undgå at indånde benzin-/smøreoliedampe.
- Brug kun produktet udendørs.

### BEMÆRK!

#### Produktbeskadigelse

Hvis produktet bruges uden eller med for lidt motor- og transmissionsolie, kan det medføre motorskader.

- Påfyld benzin og olie før ibrugtagning. Produktet leveres uden motor- og transmissionsolie.

### BEMÆRK!

#### Miljøskader!

Spildt olie kan forurene miljøet permanent. Væsken er meget giftig og kan hurtigt forårsage vandforurening.

- Påfyld/aftøm kun olie på jævne, asfalterede overflader.
- Brug en påfyldningsstuds eller en tragt.
- Saml den aftappede olie op i en egnet beholder.
- Tør straks spildt olie omhyggeligt op, og bortskaf kluden i henhold til de lokale bestemmelser.
- Bortskaf olien i henhold til de lokale bestemmelser.

### 10.3 Påfyldning af benzin (fig. 1)

#### △ Pas på!

**Benzin-rideplæneklipperen leveres uden benzin. Påfyld derfor altid benzin, før maskinen tages i brug. Brug Super E5/E10-benzin.**

1. Klap sædet (1) ned.
2. Rengør området omkring påfyldningshullet. Urenheder i tanken medfører driftsforstyrrelser.
3. Åbn forsigtigt tankdækslet (17), så et evt. overtryk kan slippe ud.
4. Fyld tanken med benzin (Super E5/E10) ved hjælp af en tragt (ikke en del af leveringsomfanget). Vær opmærksom på den maksimale påfyldningsmængde. Påfyld forsigtigt benzin op til påfyldningsstudsens underkant.

5. Luk tankdækslet (17) igen. Kontrollér, at tankdækslet slutter tæt.
6. Rengør tankdækslet og området omkring det.
7. Kontrollér tanken og brændstofledningerne for utætheder.
8. Gå mindst tre meter væk fra tankningsstedet, før motoren startes.

#### 10.4 Kontrol af dæktryk

Det rigtige dæktryk er en væsentlig forudsætning for et perfekt afbalanceret skæreværktøj og dermed også for en ensartet plæneklipping.

1. Kontrollér dæktrykket med jævne mellemrum med en almindelig fodpumpe.
2. Påfyld om nødvendigt luft med en almindelig fodpumpe (ikke en del af leveringsomfanget) ved vinden at trække hjulkapperne (4a + 7a) af fælgen og fjerne kappen på ventilen. Det korrekte dæktryk er 1,3 bar på forhjulene (7) og 1,8 bar på baghjulene (4).

**Bemærk:** Hvis du konstaterer, at dækkene eller hjulene er beskadiget, skal du kontakte kundeservice eller et professionelt værksted.

#### 10.5 Kontrol af kontakt til parkeringsbremse (fig. 1)

Kontakten til parkeringsbremsen sikrer, at motoren kun kan startes, hvis parkeringsbremsen er aktiveret. Forudsætning: Motoren er slukket.

1. Sæt dig på førersædet (1).
2. Løsn parkeringsbremsen (8) ved at aktivere bremsepedalen (9).
3. Løsn bremsepedalen (9). Sørg for, at benzin-rideplæneklipperen er sikret mod at rulle væk.
4. Forsøg at starte motoren (drej tændingsnøglen (30) i position "Start").
5. Motoren må ikke starte!

**Bemærk:** Hvis du konstaterer, at kontakten ikke fungerer korrekt, skal du kontakte kundeservice eller et professionelt værksted.

#### 10.6 Kontrol af slåmaskinekontakt (fig. 1)

Slåmaskinekontakten sikrer, at motoren ikke kan startes, hvis slåmaskinen er tilsluttet.

1. Motoren er slukket.
2. Sæt dig på førersædet (1).
3. Tryk bremsepedalen (9) helt ned, og aktivér parkeringsbremsen (8).
4. Tilslut slåmaskinen ved at skubbe armen til slåmaskinen (11) fremad og trykke den mod højre, indtil den går i indgreb.
5. Forsøg at starte motoren (tændingsnøgle (30) i position "Start").
6. Motoren må ikke starte!

**Bemærk:** Hvis du konstaterer, at kontakten ikke fungerer korrekt, skal du kontakte kundeservice eller et professionelt værksted.

#### 10.7 Kontrol af sædekontakt (fig. 1)

Sædekontakten sikrer, at motoren frakobler, når der ikke længere sidder en person på førersædet, mens slåmaskinen er tændt.

1. Sæt dig på førersædet (1).
2. Træd på bremsepedalen (9), og aktivér parkeringsbremsen (8).
3. Start motoren, og lad den køre.
4. Tilslut slåmaskinen (11) ved at skubbe armen til slåmaskinen (11) langsomt fremad og trykke den mod højre, indtil den går i indgreb.
5. Aflast førersædet (1) ved at rejse dig op (stig ikke af!).
6. Motoren skal frakoble!

**Bemærk:** Hvis du konstaterer, at kontakten ikke fungerer korrekt, skal du kontakte kundeservice eller et professionelt værksted.

#### 10.8 Kontrol af kontakt til opsamlingskurv (fig. 1)

Kontakten på opsamlingskurven (2) sikrer, at motoren frakobler, så snart opsamlingskurven ikke er tilkoblet korrekt, mens slåmaskinen er tændt.

1. Sæt dig på førersædet (1).
2. Træd på bremsepedalen (9), og aktivér parkeringsbremsen (8).
3. Start motoren, og lad den køre.
4. Tilslut slåmaskinen (11) ved at skubbe armen til slåmaskinen (11) langsomt fremad og trykke den mod højre, indtil den går i indgreb.
5. Løft den tomme opsamlingskurv (2) en smule.
6. Motoren skal frakoble!

**Bemærk:** Hvis du konstaterer, at kontakten ikke fungerer korrekt, skal du kontakte kundeservice eller et professionelt værksted.

#### 10.9 Kontrol af knivstopper

Ved frakobling af slåmaskinen udløses der samtidig automatisk en bremseproces, som bringer plæneklipperkniven til stilstand inden for få sekunder.

En kørende kniv frembringer tydeligt mærkbar vindstøj. Kørslen af kniven signaleres ved hjælp af den genererede vindstøj og kan således kontrolleres.

**Bemærk:** Hvis man konstaterer, at knivstopperen ikke fungerer korrekt, skal man kontakte kundeservice eller et professionelt værksted.

## 11. Betjening

### 11.1. Brugstider

Vær opmærksom på de lovmæssige bestemmelser om regulering af driftstid for plæneklippere, der kan variere afhængigt af anvendelsesstedet.

Gør dig fortrolig med betjeningslementer og betjeningsgreb samt med brugen af maskinen. Brugeren skal især vide, hvordan arbejdsværktøjet og maskinens forbrændingsmotor hurtigt kan standses.



Maskinen må kun bruges af personer, som har læst brugsanvisningen og er fortrolige med håndteringen af maskinen. I den første ibrugtagning skal brugeren bestræbe sig på at få en fagkyndig og praktisk instruktion. Sælgeren eller af en anden sagkyndig skal forklare brugeren, hvordan maskinen skal anvendes sikkert.

Ved denne instruktion skal brugeren især gøres bevidst om,

- at der til arbejdet med maskinen er brug for den største omhu og koncentration.
- at en benzin-rideplæneklipper, som glider ned på en skråning, ikke kan kontrolleres ved at aktivere bremsen.

Væsentlige årsager til at miste kontrollen over benzin-rideplæneklipperen kan blandt andet være følgende:

- Hjulenes manglende vejgreb
- For hurtig kørsel
- Upassende bremsning
- Usagkyndig anvendelse (sportsarrangementer osv.)
- Manglende viden om virkninger, som er forbundet med jordbundsforhold, især på skråninger (se under punkt 11.6.3 "Arbejde på skråninger")
- Forkert tilkobling af last og dårlig lastfordeling.

### 11.2 Forberedelse af klippeområdet

1. Undersøg omhyggeligt det område, der skal klippes, før du klipper det.
2. Fjern sten, pinde, kødben, ledninger, legetøj og andre genstande, som kan blive udslynget af maskinen.
3. Sørg for, at der ikke findes personer på det område, der skal klippes.

### 11.3 Kontrol af plæneklipperkniv (fig. 9)

#### ⚠ ADVARSEL!

#### Fare for tilskadekomst!

Når motoren er slukket, bliver plæneklipperkniven ved med at køre i nogle sekunder. Hvis man rører ved de roterende dele, risikerer man at pådrage sig snitsår.

- Vent, indtil plæneklipperkniven står stille.
  - Forsøg ikke at bremse skæreværktøjet med hånden.
  - Brug beskyttelseshandsker.
  - Hold fødderne væk fra skæreværktøjet.
1. Sluk motoren, og træk tændingsnøglen (30) ud af tændingslåsen (10) før nogen form for kontrol af plæneklipperkniven.
  2. Klap karosseriet op som beskrevet under 10.1.
  3. Løft udkastningskanalen (19) en smule, og drej den udad. Nu er plæneklipperkniven (6a) tilgængelig.

4. Sæt en topnøgle 12 mm (ikke en del af leveringsomfanget) på skruen (remhjul) (35).
5. Drej nu plæneklipperkniven (6a) med uret ind i det synlige område, og kontrollér den.
6. Kontrollér regelmæssigt, om plæneklipperkniven (6a) er fastgjort korrekt, er i god stand og er slebet godt.
7. Hvis dette ikke er tilfældet, skal du få plæneklipperkniven (6a) slebet eller udskiftet af et professionelt værksted.

### 11.4 Start af motoren (fig. 10 + 11)

1. Kontrollér motoroliestanden. Se afsnit 13.3.3.
2. Sæt opsamlingskurven (2) fast. Se afsnit 9.4.
3. Sæt dig på førersædet (1).
4. Slåmaskinen (11) skal være frakoblet.
5. Træd på bremse- og koblingspedalen (9), og aktivér parkeringsbremsen (8). Indstil den ønskede klippehøjde (3). Se afsnit 11.6.1.
6. Stil gearskiftet (14) i Neutral "N".
7. Stil omdrejningsarmen (12) i position "Choker" ved kolde temperaturer. Og stil den ved varme temperaturer eller varm motor på maksimal hastighed.
8. Drej tændingsnøglen (30) i tændingslåsen (11) om på "Start", indtil motoren starter, og lad den derefter stå i position "On".
9. Tag evt. omdrejningsarmen (12) tilbage fra position "Choker", og indstil den ønskede hastighed.

### 11.5 Igangsætning med frakoblet slåmaskine

#### Pas på! Foretag kun gearskifte ved stilstand.

1. Træd bremsepedalen (9) helt ned ved det lave omdrejningstal "Skildpadde". I den forbindelse låses parkeringsbremsen (9) op.
2. Vælg det ønskede gear.
3. Slip langsomt bremsepedalen (9), så benzin-rideplæneklipperen sætter i bevægelse.
4. Skub omdrejningsarmen (12) i retning mod "Hare" for at give gas.
5. For at stoppe maskinen skal du træde på bremsepedalen (9).

### 11.6 Græsslåning

#### ⚠ ADVARSEL!

#### Fare for ulykke ved bakning!

Vær opmærksom på de bagvedliggende omgivelser, når du bakker!

- Bak kun, hvis det er nødvendigt!
- Bakgearet kan ikke vælges, når slåmaskinen er tilkoblet.

#### Anvisninger om græsslåning

- Kontrollér før hver græsslåning, om plæneklipperkniven (6a) er fastgjort korrekt, er i god stand og er slebet godt. Bær i den forbindelse altid beskyttelseshandsker!
- Kontrollér plæneklipperen, plæneklipperkniven og de andre dele, hvis du er kørt ind i et fremmedlegeme, eller hvis maskinen vibrerer kraftigere end normalt.

- En varm motor, udstødning eller drev kan føre til forbrændinger. Berør den altså ikke.
- Slå kun græs, hvis lysforholdene tillader dette.
- Vær opmærksom på trafikken, hvis der slås græs på eller i nærheden af en vej. Hold udkastningskanalen (19) væk fra vejen.
- Undgå steder, hvor hjulene ikke mere griber fat, eller hvor græsslåning er usikkert.
- Før du går baglæns, skal du sikre dig, at der ikke er små børn bag dig.
- Slå kun plænen med skarpe, fejlfrie plæneklipperknive, så græsstråene ikke frynser, og plænen ikke bliver gul.
- Kør plæneklipperen i så lige baner som muligt for at opnå et rent klippebillede. Disse baner skal helst overlappes hinanden et par centimeter, så der ikke opstår striber.
- Hold undersiden af slåmaskinehuset rent, og fjern altid græsaflejringer. Græsaflejringer vanskeliggør startprocessen, forringer klippekvaliteten og græsudkastningen.

#### 11.6.1 Indstilling af klippehøjde (fig. 10)

**△ Pas på! Klippehøjden må kun justeres, når slåmaskinen er slukket.**

Vælg en slåhøjde, der passer til den faktiske græslængde. Gentag græsslåningen, så der maks. slås 4 cm græs på en gang.

1. Lad armen til justering af klippehøjde (3) gå i indgreb i den ønskede klippehøjde.
2. Du kan indstille 5 forskellige klippehøjder.

**VIGTIGT:** Til transport skal du altid sætte skæreværktøjet i den højeste position (trin 5).

#### 11.6.2 Græsslåning/igangsætning med tilkoblet slåmaskine (fig. 10, 11 + 12)

**△ ADVARSEL!**

**Fare for kvæstelser og skader!**

Genstande kan blive slynget væk og kan ramme og kvæste personer. Faste genstande kan beskadige produktet.

Desuden kan små sten eller andre genstande blive slynget mindst 15 meter væk. Dette kan medføre skader på biler, huse og vinduer.

- Sørg for ved afmejningsarbejde at holde en tilstrækkelig afstand på 30 meter til andre personer eller dyr.
- Fjern ikke genstande fra gangstier o.lign. med maskinen.

**BEMÆRK!**

**Fare for beskadigelse!**

Hvis produktet ikke rengøres regelmæssigt, kan rester af græs/ukrudt hænge fast under beskyttelsesskjoldet. Dette kan påvirke produktets ydelse og beskadige det permanent.

- Rengør produktet efter hver brug.

**Pas på! Foretag kun gearskifte ved stilstand.**

1. Træd bremsepedalen (9) helt ned ved det lave omdrejningstal "Skildpadde". Parkeringsbremsen (8) skal i den forbindelse være aktiveret, position P (fig. 10).
2. Skub slåmaskinens gearstang (11) langsomt fremad, indtil den går i indgreb, for at tilkoble slåmaskinen.
3. Træd bremsepedalen (9) helt ned ved det lave omdrejningstal "Skildpadde". I den forbindelse låses parkeringsbremsen (8) op.
4. Vælg det ønskede gear (14).
5. Slip langsomt bremsepedalen (9), så plæneklipperen sætter i bevægelse.
6. Skub omdrejningsarmen (12) i retning mod "Hare" for at give gas.
7. For at stoppe maskinen skal du træde på bremsepedalen (9).

#### 11.6.3 Arbejde på skråninger

**△ ADVARSEL!**

**Fare på grund af fejl ved kørsel på skråninger!**

Ved kørsel på skråninger skal du være særligt forsigtig! Der er ingen "sikre" skråninger. Vær i den forbindelse særligt opmærksom på følgende sikkerhedsanvisninger!

- Hvis hjulene snurrer rundt, eller hvis køretøjet sidder fast, når du kører over en stigning, skal slåmaskinen og påbygningsaggregaterne frakobles. Forlad derefter skråningen med langsom nedkørsel og lige retning!
- En fuld opsamlingskurv øger risikoen for væltning af benzin-rideplæneklipperen på grund af dens vægt!

- På skråninger skal klippebanen placeres på tværs af skråningen. Vækglidning af græsslåmaskinen forhindres ved at stille maskinen på skrå i opadgående retning.
- Skråninger er en af hovedårsagerne til ulykker, hvor kontrollen over benzin-rideplæneklipperen mistes, og maskinen vælter. Dette kan forårsage alvorlige eller sågar dødelige kvæstelser.
- Maskinen må af sikkerhedsmæssige årsager ikke anvendes på skråninger med en stigning over 10° (17,6 %).
- 10° hældning svarer til en vertikal stigning på 17,6 cm ved 100 cm horisontal længde.
- Undgå at sætte i gang eller at standse på en hældning.
- Anvend ikke maskinen på steder såsom skråninger eller grave, hvor den kan vælte eller glide ned. Risikoen for at vælte eller glide ned bliver større, hvis undergrunden er løs eller fugtig.
- Kør altid på skråninger i længderetningen. Ved kørsel på tværs er der fare for væltning.
- Ved kørsel på skråninger bør der ikke foretages pludselige hastigheds- eller retningsændringer.

Arbejde i sådanne situationer kræver en forsigtig, rolig og ensartet betjening af benzin-rideplæneklipperen.

- Undgå retningsændringer på skråninger. Drej kun på skråninger, hvis dette er uundgåeligt; kør langsomt i en stor bue i nedadgående retning, hvis dette er muligt.
- Slå ikke græs i vådt græs, især ikke på skråninger, da vejgrebet reduceres på vådt græs. Benzin-rideplæneklipperen kan glide ned og kan derfor ikke længere kontrolleres af brugeren.
- Ved kørsel på skråninger må gearkassen ikke låses op med gearkassens friløb.
- Ved betjening af påbygningsaggregater på skråninger skal du være særligt forsigtig (ændret vægtfordeling på maskinen).
- Hvis hjulene snurrer rundt, eller hvis køretøjet sidder fast, når du kører over en hældning i opadgående retning, skal plæneklipperkniven eller påbygningsaggregatet frakobles. Forlad derefter skrånningen med langsom nedkørsel og lige retning.
- Forsøg aldrig at stabilisere benzin-rideplæneklipperen ved at støtte med foden på jorden.
- Opsamlingskurvens vægt øger faren for væltning, især hvis den er fyldt.
- Tøm eller løft aldrig opsamlingskurven på et skævt underlag.

#### 11.6.4 Tømning af opsamlingskurv, mens du sidder ned (fig. 12)

Bliver græssnit liggende på jorden, er opsamlingskurven fuld og skal tømmes.

1. Frakobl slåmaskinen (11) ved at skubbe armen til slåmaskinen (11) fremad og trykke den mod venstre.
2. Kør hen til pladsen, hvor du vil tømme opsamlingskurven (2).
3. Tryk bremsepedalen (9) ned, og aktivér parkeringsbremsen (8).
4. Stil gearskiftet (14) i Neutral "N".
5. Løft opsamlingskurven (2) i håndtaget, så den tømmes.
6. Sænk opsamlingskurven (2) igen.

**Pas på:** Hvis opsamlingskurven (2) ikke er gået korrekt i indgreb, kan slåmaskinen (11) ikke tilsluttes.

#### 11.6.5 Aftagning af opsamlingskurv med henblik på tømning (fig. 12)

Bliver græssnit liggende på jorden, er opsamlingskurven fuld og skal tømmes.

#### ⚠ ADVARSEL!

##### Fare for tilskadekomst!

Utilsigtet og uventet start af produktet kan medføre personskader.

- Sluk for motoren før tømningen.

1. Tryk bremsepedalen (9) ned, og aktivér parkeringsbremsen (8).
2. Frakobl slåmaskinen (11) ved at skubbe armen til slåmaskinen (11) bagud og trykke den mod venstre.
3. Stil gearskiftet (14) i Neutral "N".
4. Sluk motoren ved at sætte tændingsnøglen (30) i position "Stop". Træk derefter tændingsnøglen (30) ud af tændingslåsen (10).
5. Løft opsamlingskurven (2) af, og tøm den.
6. Sæt opsamlingskurven (2) på plads igen.
7. Hvis opsamlingskurven (2) ikke er gået korrekt i indgreb, kan slåmaskinen (11) ikke tilsluttes.

#### 11.7 Slukning af benzin-rideplæneklipper

##### ⚠ ADVARSEL!

##### Fare for tilskadekomst og forbrænding!

En varm motor, udstødning eller drev kan føre til forbrændinger.

- Undlad at røre ved varme dele i benzin-rideplæneklipperen.
- Ved slukning af motoren skal du sørge for, at varme dele ikke kan antænde genstande eller materialer, som befinder sig i nærheden.

##### ⚠ ADVARSEL!

##### Fare for kvæstelser og væltning!

Benzin-rideplæneklipperen kan vælte, hvis den ikke er blevet slukket på et jævnt underlag.

- Risikoen for at vælte eller glide ned bliver større, hvis undergrunden er løs eller fugtig.
- Vær ved standsning opmærksom på skæreværktøjets efterløb, som varer nogle sekunder indtil stilstand.

Sluk maskinen på følgende måde:

1. Tryk bremsepedalen (9) helt ned, og aktivér parkeringsbremsen (8).
2. Sluk slåmaskinen (11), før du forlader førersædet.
3. Stil klippehøjden (3) i den laveste position.
4. Skub gearskiftet (14) til position "N".
5. Sluk motoren ved at sætte tændingsnøglen (30) i tændingslåsen (10) i position "Stop". Træk derefter tændingsnøglen (30) ud af tændingslåsen (10).
6. Opbevar tændingsnøglen (30), så kun autoriserede personer har adgang.
7. Sørg for at sikre, at benzin-rideplæneklipperen er kommet helt til stilstand, før du stiger ned.

#### 11.8. Efter græsklipningen

1. Lad altid motoren afkøle, før benzin-rideplæneklipperen slukkes i et lukket rum.
2. Fjern græs, løv, mudder og olie, før maskinen stilles fra. Læg ikke andre genstande på plæneklipperen.
3. Kontrollér alle skruer og møtrikker, før maskinen tages i brug igen. Spænd løsnede skruer fast.
4. Tøm opsamlingskurven (2), før maskinen tages i brug igen.

5. Træk tændingsnøglen (30) ud af tændingslåsen (10).
6. Sørg for, at benzin-rideplæneklipperen ikke stilles ved siden af en farlig kilde. Udstrømmende gas kan føre til eksplosioner.
7. Hvis benzin-rideplæneklipperen ikke anvendes i længere tid, skal benzintanken tømmes med en benzinudsugningspumpe (ikke en del af leveringsområdet).
8. Smør og vedligehold maskinen.

## 12. Transport

### ⚠ ADVARSEL!

#### Fare for tilskadekomst!

Utilsigtet og uventet start af produktet kan medføre personskader.

- Sluk motoren efter læsning, og tag tændrørsstikket ud af tændrøret, når motoren er kølet af.
- Produktet kan forårsage alvorlige knusningsskader på grund af sin egen vægt.

Ved læsning og aflæsning af benzin-rideplæneklipperen med henblik på transport i et køretøj eller en anhænger skal du være særligt forsigtig.

Aktivér altid parkeringsbremsen (8), og frakobl drevet til slåmaskinen (11) eller til påbygningsaggregaterne.

Vær ved transport af benzin-rideplæneklipperen opmærksom på regionale lovmæssige bestemmelser, især hvad angår lastsikkerhed og transport af genstande på læsseflader.

Denne benzin-rideplæneklipper må ikke bugseres. Til transport på offentlige veje skal der anvendes et egnet køretøj eller en egnet anhænger. Sørg ved transport for tilstrækkelig belastningsevne for transportmidlet og en egnet sikring af benzin-rideplæneklipperen.

Hold læssefladen og området omkring lyddæmperen og forbrændingsmotoren fri for brændbare materialer såsom strå, blade eller tørre græsrester under transporten.

Træk altid tændingsnøglen (30) ud af tændingslåsen (10) efter læsning!

## 13. Rengøring og vedligeholdelse

### ⚠ ADVARSEL!

#### Fare for tilskadekomst og forbrænding!

Produktet kan starte uventet og derved medføre personskader. Endvidere kan temperaturen stige til 80° eller mere.

- Sluk motoren inden enhver form for rengørings- og vedligeholdelsesarbejde.
- Lad maskinen afkøle inden arbejde omkring forbrændingsmotoren, udstødningsmanifolden og lyddæmperen – dette vedrører især også alt vedligeholdelsesarbejde på slåmaskinen.
- Træk tændrørsstikket af tændrøret.

### ⚠ ADVARSEL!

#### Sundhedsfare!

Indånding af benzin-/smøreoliedampe kan forårsage alvorlige sundhedsskader, bevidstløshed og i ekstreme tilfælde dødsfald.

- Undgå at indånde benzin-/smøreoliedampe.
- Brug kun produktet udendørs.

### BEMÆRK!

#### Fare for beskadigelse!

Hvis der trænger vand ind i huset, kan der opstå motorskader. Endvidere kan strålen fra en højtryksrenser beskadige dele af produktet.

- Rengør produktet med en klud, børste etc.
- Undlad at nedsænke produktet i vand eller andre væsker, og sprøjt ikke på det med en højtryksrenser.

Vedligeholdelsesplan			
	efter 10 driftstimer	efter 25 driftstimer	for hver 50 driftstimer
Luftfilter	rengøres	rengøres	erstattes
Tændrør	kontrolleres	rengøres	erstattes

#### Kontrol skal gennemføres af en fagmand:

- hvis benzin-rideplæneklipperen kører over en stor genstand
- hvis motoren pludselig stopper.
- hvis skærekniven er bøjet (forsøg ikke selv at bøje den lige igen!)
- hvis gearet er beskadiget.

### 13.1 Rengøringsarbejde:

#### ⚠ ADVARSEL!

#### Fare for tilskadekomst!

Utilsigtet og uventet start af produktet kan medføre personskader.

- Før rengørings- eller vedligeholdelsesarbejde skal motoren slukkes, og når motoren er afkølet, skal tændrørsstikket fjernes fra tændrøret.

### BEMÆRK!

#### Fare for beskadigelse!

Hvis produktet og dets påbygningsaggregater ikke rengøres regelmæssigt, kan rester af græs/ukrudt hænge fast under benzin-rideplæneklipperen. Dette kan påvirke produktets ydelse og beskadige det permanent.

- Rengør produktet med en klud eller en hånbørste osv.

- Undlad at nedsænke produktet i vand eller andre væsker, og sprøjt ikke på det med en højtryksrenser.
- Hold håndtagene fri for olie, så du altid har sikkert greb.

### 13.2 Rengøring af maskinen med vand (fig. 16)

1. Sæt slangetilslutningsstykket på benzin-rideplæneklipperens vandtilslutning (5), og åbn vandhanen.
2. Start benzin-rideplæneklipperen, og tilslut slåmaskinen (11) ved at skubbe armen til slåmaskinen (11) fremad og trykke den mod højre, indtil den går i indgreb. Den roterende knivblok slynger vandet hen mod benzin-rideplæneklipperens underside, hvorved den rengøres.
3. Frakobl benzin-rideplæneklipperen og slåmaskinen (11) igen efter ca. 30 sekunder.
4. Luk vandhanen, og træk slangetilslutningsstykket af.
5. Rengør oversiden med en klud (anvend ikke skarpe genstande såsom en kniv).

**Bemærk:** Det nemmeste er at fjerne snavs og græs lige efter græsslåningen. Tørrede græsrester og snavs kan forringe slådriften. Kontrollér, om græskastningskanalen er fri for græsrester og fjern dem efter behov.

Rengør aldrig græsslåmaskinen med en vandstråle eller en højtryksrenser. Motoren skal forblive tør.

Skrappe rengøringsmidler som f.eks. koldrens/affetningsmiddel eller rensbenzin må ikke anvendes.

Kør aldrig tæt på en kant eller en grav ved rengøringsarbejde (f.eks. på rammen af benzin-rideplæneklipperen).

For at undgå brandfare skal forbrændingsmotoren, køleribberne, batterirummet og området omkring tanken og udstødningen holdes fri for græs, blade eller udløbende olie (fedt).

Rengør altid opsamlingskurven.

### 13.3 Vedligeholdelsesarbejde

Der må kun udføres vedligeholdelsesarbejde, som er beskrevet i denne brugsanvisning. Få alt andet arbejde udført af en forhandler. Hvis du mangler nødvendig viden og hjælpemidler, skal du altid kontakte en forhandler.

Vi anbefaler at få udført vedligeholdelsesarbejde og reparationer af en forhandler.

Anvend kun værktøj, tilbehør eller påbygningsaggregater, som er godkendt af producenten af denne maskinen, eller teknisk ensartede dele, ellers kan der opstå fare for ulykker med personskader eller skader på maskinen. Kontakt en forhandler, hvis du har spørgsmål.

Originalt værktøj, originalt tilbehør og originale reservedele er i deres egenskaber optimale for maskinen og er tilpasset brugerens krav.

Benzin-rideplæneklipperen bør kontrolleres af forhandleren en gang om året.

Hold altid advarsels- og oplysningsmærkater rene og læsbare. Beskadigede eller mistede mærkater skal erstattes med nye, originale skilte. Hvis en komponent udskiftes med en ny del, skal du sørge for, at den nye del får den samme mærkat.

Af sikkerhedsmæssige årsager skal brændstofførende komponenter (brændstoffledning, brændstoffhane, brændstoftank, tankdæksel, tilslutninger osv.) kontrolleres regelmæssigt for skader og utætte steder og ved behov udskiftes af en fagmand.

Inden påbegyndelse af arbejde på eller i nærheden af elektriske komponenter skal batteritilslutningskablet (24) afbrydes fra motortilslutningskablet (24a).

Maskinen er udstyret med en lang række sikkerhedsanordninger. Disse anordninger må ikke fjernes eller modificeres (udlignes osv.) og skal kontrolleres med jævne mellemrum. Arbejde på sikkerhedsanordninger må kun udføres af en fagmand.

Hold alle møtrikker, bolte og skruer, især knivens fastgøringsskrue, spændt fast, så maskinen er i en sikker driftstilstand.

Slidte eller beskadigede dele skal af sikkerhedsmæssige årsager straks udskiftes.

Kontrollér regelmæssigt græsfanget (f.eks. opsamlingskurv, udkastningskanal) for slitage eller tab af funktionsevne.

Ved arbejde under maskinen skal du på grund af benzin-rideplæneklipperens vægt være særligt forsigtig. Kontakt derfor din forhandler.

Kontrollér, at for- og baghjul sidder sikkert fast.

Hold altid benzin-rideplæneklipperen og påbygningsaggregaterne i en fejlfri driftstilstand; alle sikkerhedsanordninger skal foreligge og være i en fejlfri driftstilstand.

Kontrollér regelmæssigt bremsens funktion (for hver 25 driftstimer), og få evt. udført de nødvendige indstillinger eller vedligeholdelsesarbejde udført af et professionelt værksted.

#### 13.3.1 Hjulaksler og hjulnav

Vi anbefaler, at hjulaksler og hjulnav rengøres og smøres let mindst én gang pr. sæson for at sikre, at hjulene går let.

### BEMÆRK:

For- og baghjulene (7 + 4) skal afmonteres for at smøre aksler og nav.

#### 13.3.2 Udskiftning af plæneklipperkniv

Få af sikkerhedsmæssige årsager kun plæneklipperkniven udskiftet, slebet, afbalanceret og monteret på et autoriseret værksted. For at opnå et optimalt arbejdsresultat anbefales det at få plæneklipperkniven kontrolleret en gang om året.

#### 13.3.3 Kontrol af oliestand (fig. 8)

##### △FARE!

##### Fare for brand og eksplosion!

Ved påfyldning kan brændstof antændes og evt. eksplodere. Dette medfører alvorlige forbrændinger eller dødsfald.

- Deaktiver motoren, og lad den køle af.
- Varme, flammer og gnister skal holdes på afstand.
- Brændstof må kun påfyldes udendørs.
- Brug beskyttelsehandsker.
- Undgå kontakt med hud og øjne.
- Start maskinen i en afstand af mindst 3 m fra det sted, hvor brændstoffet blev påfyldt.
- Vær opmærksom på utætheder. Motoren må ikke startes, hvis der løber benzin ud.

##### △ ADVARSEL!

##### Sundhedsfare!

Indånding af benzin-/smøreoliedampe kan forårsage alvorlige sundhedsskader, bevidstløshed og i ekstreme tilfælde dødsfald.

- Undgå at indånde benzin-/smøreoliedampe.
- Brug kun produktet udendørs.

### BEMÆRK!

#### Produktbeskadigelse

Hvis produktet bruges uden eller med for lidt motor- og transmissionsolie, kan det medføre motorskader.

- Påfyld benzin og olie før ibrugtagning. Produktet leveres uden motor- og transmissionsolie.
- Brug kun motorolie SAE 30.

### BEMÆRK!

#### Miljøskader!

Spildt olie kan forurene miljøet permanent. Væsken er meget giftig og kan hurtigt forårsage vandforurening.

- Påfyld/aftøm kun olie på jævne, asfalterede overflader.
- Brug en påfyldningsstuds eller en tragt.
- Saml den aftappede olie op i en egnet beholder.
- Tør straks spildt olie omhyggeligt op, og bortskaf kluden i henhold til de lokale bestemmelser.
- Bortskaf olien i henhold til de lokale bestemmelser.

1. Stil benzin-rideplæneklipperen på en plan, lige overflade.

2. Træk tændingsnøglen (30) ud af tændingslåsen (10).
3. Klap karosseriet op som beskrevet under 10.1 (fig. 7).
4. Skru olietankdækslet med målestok (22) af ved at dreje til venstre, og tør det af.
5. Skru olietankdækslet med målestok (22) ind i påfyldningsstudsens igen indtil anslag.
6. Træk olietankdækslet med målestok (22) ud, og aflæs oliestanden i vandret stilling. Oliestanden skal være mellem max. og min. på oliepippen (22).

#### 13.3.4 Olieskift

Motorolien skal skiftes hvert år før sæsonstart ved driftsvarm og slukket motor.

Brug kun motorolie (SAE 30).

1. Stil benzin-rideplæneklipperen på en plan, lige overflade.
2. Klap karosseriet op som beskrevet under 10.1 (fig. 7).
3. Skru olietankdækslet med målestok (22) af ved at dreje til venstre.
4. Sug motorolien ud gennem påfyldningsstudsens ved hjælp af den medfølgende sprøjte (26) og slangen.
5. Påfyld frisk motorolie, og kontrollér oliestanden (se 13.3.3).

Den gamle olie skal bortskaffes ifølge gældende miljøforskrifter.

#### 13.3.5 Vedligeholdelse af luftfilter (fig. 13)

##### △FARE!

##### Fare for brand og eksplosion!

Ved forkert rengøring kan brændstof antændes og i givet fald eksplodere. Dette medfører alvorlige forbrændinger eller dødsfald.

- Rengør kun luftfilteret ved udbankning.
- Rengør aldrig luftfilteret med benzin eller brændbare opløsningsmidler.

### BEMÆRK!

#### Fare for beskadigelse!

Hvis motoren kører uden monteret filterelementet, kan det forårsage motorskade.

- Lad aldrig motoren køre uden monteret luftfilterelement.

Tilsmudsede luftfiltre (18a) forringer motoreffekten, fordi karburatoren forsynes med for lidt luft. Regelmæssig kontrol er derfor nødvendigt.

Luftfilteret bør kontrolleres hver 25. driftstime og rengøres efter behov. Er luften meget støvet, skal luftfilteret kontrolleres ofte.

1. Klap karosseriet op som beskrevet under 10.1.
2. Åbn skruen (36) til luftfilterhuset (18), og løft huset af.
3. Rengør kun luftfilteret (18a) via udbankning.

Monter luftfilterhuset (18) og vendt rækkefølge.

4. luftfilteret (18a) i om-

### 13.3.6 Vedligeholdelse af tændrør (fig. 1)

Kontrollér tændrøret første gang for snavs efter 10 driftstimer og rengør det i givet fald med en kobbertrådbørste. Udskift derefter tændrøret for hver 50 driftstimer ved behov.

1. Fjern tændrørshætten (20) med en roterende bevægelse.
2. Fjern tændrøret (20a) med en tændrørsnøgle (a).

Indstil afstanden på 0,75 mm (0,030") vha. en bladsøger. Anbring tændrøret (20a) igen, og sørg for, at det ikke spændes for meget.

### 13.3.7 Udskiftning af sikring (fig. 14)

Elektrostarteren er sikret med en 10A-sikring (29).

**Anvend aldrig en sikring, og udlign den aldrig.**

1. Klap karosseriet op som beskrevet under 10.1 (fig. 7).
2. Åbn holderen til sikringen (29a).
3. Fjern den defekte sikring (29) fra holderen (29a).
4. Indsæt en ny 10A-sikring (29).
5. Luk holderen til sikringen (29a).

### 13.3.8 Opladning af batteri

Batteriet oplades under drift. Imidlertid kan hyppige starter gøre det nødvendigt at oplade batteriet med den medfølgende oplader (25):

1. Sæt hanstikket ind i ladestikket (15) og opladeren (25) i en stikdåse 230V~/50Hz.
2. Oplad batteriet i min. 5 timer.

### 13.3.9 Opladning af batteri med autooplader (fig. 15)

**△FARE!**

**Fare på grund af forkert opladning af startbatteriet!**

Ved for høj ladespænding er der eksplosionsfare i startbatteriet.

- Opladerens ladestrøm må ikke overstige 5 A, og ladespændingen må ikke overstige 14,4 V.
- Træk altid tændingsnøglen (30) ud af tændingslåsen (10), inden der foretages arbejde på batteriet.

**Pas på!**

**Fare for kortslutning!**

For at undgå kortslutning skal du altid først afbryde minuskablet (-) fra batteriet (16a) og tilslutte det igen til sidst.

- Træk altid tændingsnøglen (30) ud af tændingslåsen (10), inden der foretages arbejde på batteriet (16a).
- Vær opmærksom på polariteten.

Du kan også oplade batteriet med det medfølgende ladekabel (28) i en almindelig autooplader til 12V-blybatterier.

1. Afbryd her forbindelsen til batteritilslutningskablet (24) og til motortilslutningskablet (24a). (fig. 9)
2. Stik det medfølgende ladekabel (28) i batteriet (16a). Tilslut det sorte kabel til minuspolen (-) og det røde kabel til pluspolen (+) på opladeren.

**Pas på!**

**Fare for kortslutning!**

Ved tilslutning/frakobling af batteritilslutningskablet (24) skal du sørge for, at polerne (+/-) ikke rører hinanden og/eller rammen.

For at undgå kortslutning skal du altid først afbryde minuskablet (-) fra opladeren og tilslutte det igen til sidst.

Opbevar altid benzin-rideplæneklipperen med et fuldt opladet batteri (16a).

### 13.3.10 Kontrol af dæktryk

1. Kontrollér dæktrykket før start (se også 10.4!)
2. Kontrollér dæktrykket med jævne mellemrum med en almindelig fodpumpe (ikke en del af leveringsomfanget).
3. Påfyld om nødvendigt luft med en almindelig fodpumpe (ikke en del af leveringsomfanget) ved forinden at fjerne hjulkapperne (4a + 7a) og kappen på ventilen. Det korrekte dæktryk er 1,3 bar på forhjulene (7) og 1,8 bar på baghjulene (4).
4. Vigtigt: Ved et for lavt dæktryk øges risikoen for at beskadige ventiler og dermed også slangerne.

**Bemærk:** Hvis du konstaterer, at dækkene eller hjulene er beskadiget, skal du kontakte kundeservice eller et professionelt værksted.

### 13.3.11 Reparation

Kontrollér efter reparation eller vedligeholdelse, om alle sikkerhedstekniske dele er anbragt og befinder sig i korrekt stand. Opbevar dele, der er forbundet med tilskadekomst, utilgængeligt for andre personer og børn.

Pas på: Iht. produktansvarsloven fraskriver vi os ansvaret for skader, der skyldes forkert reparation eller brug af ikke-originale reservedele.

Kontakt en kundeservice eller en autoriseret fagmand. Det samme gælder også for tilbehørsdele.

**Vigtig henvisning ifm. reparation:**

Ved returnering af maskinen til reparation skal man være opmærksom på, at maskinen af sikkerhedsmæssige årsager er tømt for olie- og brændstof, før den sendes til servicestationen.

### 13.3.12 Bestilling af reservedele

Husk at angive følgende oplysninger, når der bestilles reservedele:

- Apparattype
- Apparatets artikelnummer

#### Reservedele/tilbehør

Græsslåmaskinekniv - varenr.: 7911200616  
Batteri - artikel-nr.: 5911235066

### 13.3.13 Service-information

Vær opmærksom på, at følgende dele på dette produkt slides som følge af brug eller naturligt slid, og at der er brug for følgende dele som forbrugsmaterialer.

Sliddele\*: Tændrør, luftfilter, benzinfiler, plæneklipperkniv, kilerem, batteri, sikring, dæk

\* indgår ikke nødvendigvis i leveringsomfanget!

Reservedele og tilbehør fås hos vores service-center. Dette gøres ved at scanne QR-koden på forsiden.

## 14. Opbevaring

#### ⚠FARE!

##### Fare for brand og eksplosion!

Hvis produktet opbevares i nærheden af mulige antændelseskilder, kan der opstå brand eller eksplosion. Dette medfører alvorlige forbrændinger eller dødsfald.

- Fjern mulige antændelseskilder som f.eks. komfurer, varmtvandskedler med gas, gastørretumbler osv.

#### BEMÆRK!

##### Fare for beskadigelse!

Hvis produktet ikke opbevares korrekt, kan det medføre motorskader.

- Opbevar produktet beskyttet mod smuds, støv og fugt.

#### 14.1 Opbevaring under længere driftspauser

Lad motoren afkøle, før maskinen sættes i et lukket rum.

Opbevar benzin-rideplæneklipperen med en tømt tank, og opbevar desuden brændstofbeholdningen i et aflåselig og godt ventileret rum.

Opbevar aldrig maskinen med benzin i brændstoftanken i en bygning, hvor benzindampe evt. kan komme i kontakt med åben ild eller gnister. Hvis tanken skal tømmes (f.eks. driftsstop før vinterpause), bør tømmingen af brændstoftanken kun ske i det fri (tøm f.eks. tanken ved at lade forbrændingsmotoren køre i det fri).

Opbevar benzin-rideplæneklipperen i en driftssikker tilstand.

Tændingsnøglen (30) skal altid tages ud af tændingslåsen (10) og opbevares sikkert for at forhindre børns eller andre personers uautoriserede eller ukorrekte brug.

Rengør benzin-rideplæneklipperen grundigt før opbevaring (f.eks. vinterpause). Tørre græsrester og blade i nærheden af lyddæmperen kan antændes.

#### Fare for antændelse!

Lad maskinen afkøle helt, inden du dækker den til.

Før opbevaring skal alt nødvendigt vedligeholdelsesarbejde udføres.

Hvis benzin-rideplæneklipperen ikke skal benyttes i en længere periode, skal batteritilslutningskablet (24) afbrydes fra motortilslutningskablet (24a) frakobles, før der påbegyndes arbejde på eller i nærheden af elektriske komponenter. Vi anbefaler at afmontere batteriet (16a) og opbevarer det fuldt opladet i et tørt og lukket rum.

#### 14.1.1 Afmontering af batteri (fig. 9)

1. Afbryd her forbindelsen til batteritilslutningskablet (24) og til motortilslutningskablet (24a). (fig. 9).
2. Løsn derefter de to skruer (16b) fra batteriafdækningen (16) med en stjerneskruetrækker (ikke en del af leveringsomfanget).
3. Tag batteriet (16a) inkl. batteriafdækning (16) ud.

Sørg for, at batterier er beskyttet mod uautoriseret brug (f.eks. af børn).

**Oplad batteriet (16a) 1-2 gange i løbet af vinteren for at sikre, at den fulde ladekapacitet opretholdes. Forkert opbevaring kan beskadige batteriet (16a) og er udelukket af garantien.**

#### 14.2 Aftapning af benzin med en benzinudsugningspumpe

1. Hold en opsamlingsbeholder under benzinopsugningspumpens slange (medfølger ikke).
2. Skru tankdækslet (17) af, og fjern det.
3. Skub benzinopsugningspumpens slange ned i benzintanken, og tøm al benzin af ved hjælp af benzinopsugningspumpen.
4. Skru tankdækslet (17) fast igen.

## 15. Bortskaffelse og genanvendelse

#### Oplysninger om emballage



Emballagematerialerne er genanvendelige. Emballage skal altid bortskaffes jf. gældende miljøregler.



## Oplysninger om loven om brugte elektriske og elektroniske apparater (elskrot)



**Brugte elektriske og elektroniske apparater (elskrot) hører ikke til husholdningsaffaldet, men skal indsamles og/eller bortskaffes separat!**

- Brugte (genopladelige) batterier, der ikke er permanent installeret i et brugt apparat, skal udtages i intakt tilstand inden aflevering! Sådanne batterier skal bortskaffes i henhold til batteriloven.
- Ejere og/eller brugere af elektriske og elektroniske apparater er juridisk forpligtet til at returnere sådanne efter brug.
- Slutbrugeren er eneansvarlig for at slette sine personlige oplysninger på det brugte apparat, der skal bortskaffes!
- Symbolet med den overstregede skraldespand betyder, at brugte elektriske og elektroniske apparater (elskrot) ikke må bortskaffes sammen med husholdningsaffald.
- Brugte elektriske og elektroniske apparater (elskrot) kan afleveres gratis på følgende steder:
  - Offentlige bortskaffelses- og/eller indsamlingssteder (f.eks. kommunale genbrugsstationer).
  - Salgssteder for elektroniske apparater (fysiske butikker og online), forudsat at forhandleren er forpligtet til at tage sådanne apparater retur - eller tilbyder dette frivilligt.
  - Du kan gratis aflevere op til tre brugte elektriske apparater pr. apparattype, med en maksimal kantlængde på 25 centimeter, hos producenten uden først at skulle købe et nyt apparat hos samme, eller du kan aflevere sådanne apparater på et andet autoriseret indsamlingssted i dit nærområde.
  - Du kan indhente yderligere tilbagetagningsbetingelser hos producenter og distributører hos disses respektive kundeservice.
- Hvis et nyt elektrisk apparat leveres af producenten til en privat husstand, kan producenten foranledige, at det gamle elektriske apparat afhentes gratis efter anmodning fra slutbrugeren. For at gøre dette skal du kontakte producentens kundeservice.
- Disse erklæringer gælder kun for apparater, der installeres og sælges i landene i EU, og som er underlagt det europæiske direktiv 2012/19/EU. I lande uden for EU kan der gælde forskellige regler for bortskaffelse af brugte elektriske og elektroniske apparater (elskrot).

## Oplysninger om batteriloven



**Brugte (genopladelige) batterier hører ikke til husholdningsaffaldet, men skal indsamles og/eller bortskaffes separat!**

- For sikker udtagning af (genopladelige) batterier fra det elektriske apparat og for information om dets type og/eller kemiske system skal du være opmærksom på de yderligere oplysninger i betjenings- eller monteringsvejledningen.
- Ejere og/eller brugere af (genopladelige) batterier er juridisk forpligtet til at returnere sådanne efter brug. Returneringen er begrænset til levering af normale husholdningsmængder.
- Brugte batterier kan indeholde forurenende stoffer eller tungmetaller, der kan skade miljøet og menneskers sundhed. Genanvendelse af brugte batterier og udnyttelse af de ressourcer, de måtte indeholde, bidrager til at beskytte disse to vigtige goder.
- Symbolet med den overstregede skraldespand betyder, at (genopladelige) batterier ikke må bortskaffes sammen med husholdningsaffald.
- Hvis også forkortelserne Hg, Cd eller Pb er vist under skraldespandssymbolet, betyder dette følgende:
  - Hg: Batteri indeholder mere end 0,0005 % kviksølv
  - Cd: Batteri indeholder mere end 0,002 % cadmium
  - Pb: Batteri indeholder mere end 0,004 % bly
- (Genopladelige) batterier kan afleveres gratis på følgende steder:
  - Offentlige bortskaffelses- og/eller indsamlingssteder (f.eks. kommunale genbrugsstationer)
  - Salgssteder for (genopladelige) batterier
  - Tilbagetagningssteder for det fælles tilbagetagningsystem for brugte apparat-batterier
  - Producentens tilbagetagningssted (hvis producenten ikke er medlem af det fælles tilbagetagningsystem)
- Disse erklæringer gælder kun for (genopladelige) batterier, der sælges i landene i EU, og som er underlagt det europæiske direktiv 2006/66/EF. I lande uden for EU kan der gælde forskellige regler for bortskaffelse af (genopladelige) batterier.

## Udtagning af genopladelige batterier inden bortskaffelse af apparater

- Inden apparatet bortskaffes, skal det integrerede genopladelige batteri udtages og bortskaffes separat ifølge gældende miljøregler.
- Åbne kontakter skal overklæbes, og det genopladelige batteri skal emballeres på en måde, så det ikke kan bevæge sig inde i emballagen. Vær også opmærksom på evt. yderligere nationale regler.

**Information om muligheder for bortskaffelse af brugt udstyr fås ved henvendelse til kommunen.**

**Brændstof og olie**

- Inden apparatet bortskaffes, skal brændstoftanken og motoroliebeholderen tømmes!
- Brændstof og motorolie hører ikke til i husholdningsaffald eller afløb, men skal indsamles og/eller bortskaffes separat!
- Tomme olie- og brændstofbeholdere skal bortskaffes i henhold til gældende miljøregler.

## 16. Afhjælpning af fejl

### Fejlsøgning

Tabellen viser mulige fejl, mulige årsager og muligheder for at afhjælpe. Skulle problemet alligevel ikke blive afhjulpet, kontaktes en fagmand.

**⚠ FORSIGTIG!**

Sluk først motoren og træk tændkablet ud, før inspektioner eller justeringer foretages.

**⚠ FORSIGTIG!**

Når motoren har kørt et par minutter efter en justering eller en reparation, skal du være opmærksom på, at udstødningen og andre dele er varme. Undgå altså berøring for at undgå forbrændinger.

Fejl	Mulig årsag	Afhjælpning
<b>Urolig kørsel, maskinen vibrerer meget</b>	<ul style="list-style-type: none"> <li>• Skruer løse</li> <li>• Fastgørelse af plæneklipperkniv løs</li> <li>• Plæneklipperkniv ikke afbalanceret</li> <li>• Kilerem beskadiget</li> <li>• Udkastningskanal tilstoppet</li> </ul>	<ul style="list-style-type: none"> <li>• Kontrollér skruer</li> <li>• Kontrollér fastgørelse af plæneklipperkniv</li> <li>• Udskift plæneklipperkniv på værksted</li> <li>• Udskift kilerem</li> <li>• Rengør udkastningskanal</li> </ul>
<b>Motor vil ikke starte</b>	<ul style="list-style-type: none"> <li>• Forkert starttrækkefølge</li> <li>• Choker-indstilling forkert</li> <li>• Motorbremsearm ikke trykket ned</li> <li>• Gasarm forkert stilling</li> <li>• Tændrør defekt</li> <li>• Brændstoftank tom</li> <li>• Bowdenkabler for længe</li> <li>• Forkert brændstof, opbevaring uden tømning af benzintank, forkert benzintype</li> <li>• Tændrør snavsset, (kulrester på elektroder), elektrodeafstand for stor</li> <li>• Tændrøret er vådt af benzin (druknet motor).</li> <li>• Motor defekt</li> </ul>	<ul style="list-style-type: none"> <li>• Kontrollér startproces</li> <li>• Kontrollér choker-indstilling</li> <li>• Tryk på motorbremsearm</li> <li>• Kontrollér indstilling</li> <li>• Forny tændrør</li> <li>• Påfyld brændstof</li> <li>• Juster bowdenkabler med omløbermøtrik.</li> <li>• Tøm brændstoftank og karburator. Påfyld frisk benzin.</li> <li>• Rengør tændrør, kontrollér tændrørets varmeværdi, udskift evt. tændrør, indstil det til 0,6-0,8 mm</li> <li>• Tør tændrøret, og indsæt det på ny.</li> <li>• Kontakt autoriseret kundeservice</li> </ul>
<b>Forbrændingsmotor bliver meget varm.</b>	<ul style="list-style-type: none"> <li>• Køleribber er snavsede.</li> <li>• For lille motoroliestand.</li> <li>• Kilerem slidt</li> </ul>	<ul style="list-style-type: none"> <li>• Rengør køleribber.</li> <li>• Kontrollér motoroliens påfyldningsniveau, og påfyld motorolie.</li> <li>• Udskift kilerem</li> </ul>
<b>Maskinen kører ikke</b>	<ul style="list-style-type: none"> <li>• Gearkasse frakoblet</li> <li>• Kilerem (gearkasse) løsnet</li> <li>• Kilerem (gearkasse) slidt eller beskadiget</li> <li>• Manglende pasfjeder mellem bagaksel og baghjul</li> </ul>	<ul style="list-style-type: none"> <li>• Indkobl gearkasse (bøjle gearkassefriløb)</li> <li>• Hæng kilerem (gearkasse) på</li> <li>• Udskift kilerem (gearkasse)</li> <li>• Monter pasfjeder</li> </ul>

<b>Motor går uroligt</b>	<ul style="list-style-type: none"> <li>• Luftfilter snavset</li> <li>• Tændrør snavset</li> </ul>	<ul style="list-style-type: none"> <li>• Rengør luftfilter</li> <li>• Rengør tændrør</li> </ul>
<b>Græs bliver gult, snit uregelmæssigt</b>	<ul style="list-style-type: none"> <li>• Plæneklipperkniv er uskarp</li> <li>• Klippehøjde for lav</li> </ul>	<ul style="list-style-type: none"> <li>• Slib plæneklipperkniv</li> <li>• Indstil rigtig højde</li> </ul>
<b>Græsudkastning er ikke korrekt</b>	<ul style="list-style-type: none"> <li>• Slåhøjde for lav</li> <li>• Plæneklipperkniv slidt</li> <li>• Opfangningskurv tilstoppet</li> <li>• Kanal tilstoppet</li> <li>• Græs for vådt</li> <li>• For høj kørehastighed</li> </ul>	<ul style="list-style-type: none"> <li>• Indstil højde</li> <li>• Udskift plæneklipperkniv</li> <li>• Tøm opfangningskurv eller løsn tilstopning</li> <li>• Rengør udkastningskanal</li> <li>• Slå græs i tørt vejr</li> <li>• Vælg et lavere gear</li> </ul>
<b>Plæneklipper starter ikke med elektrostart</b>	<ul style="list-style-type: none"> <li>• Batteri afladet</li> <li>• Sikring sprunget</li> </ul>	<ul style="list-style-type: none"> <li>• Oplad batteri</li> <li>• Udskift sikring</li> </ul>
<b>Sænk motorens effekt under græsslåning</b>	<ul style="list-style-type: none"> <li>• Kørehastighed for høj i forhold til klippehøjde</li> </ul>	<ul style="list-style-type: none"> <li>• Reducer kørehastigheden, og forøg klippehøjden</li> </ul>
<b>Bremseeffekt utilstrækkelig</b>	<ul style="list-style-type: none"> <li>• Bremse ikke længere korrekt indstillet</li> </ul>	<ul style="list-style-type: none"> <li>• Kontakt forhandler/kundeservice</li> </ul>